

Assembly Instruction for/ Instruction D'assemblage pour
KING BED/ TRÈS GRAND LIT
SC370KH/ SC370KF/ SC370QKR
SC670KH/ SC670KF/ SC670QKR

Caution: Please read instructions thoroughly before unpacking assembly parts. Sharp, exposed staple tips can cause injury, therefore, for your protection, please remove any exposed staples used in packing.

1. We recommend that you should assemble this product with the assistance of another person; this will make assembly easier, and will help to eliminate damage to the product or injury to persons during assembly.
2. Be sure to check all packing materials carefully for small parts that may have come loose inside the carton during shipment.
3. Please do not over tighten screws or bolts.
4. Please put all parts on a non-abrasive floor before assembly, and follow the assembly steps to assemble your newly purchased product correctly and efficiently.

Attention: S'il vous plait lire attentivement les instructions avant de déballer les pièces d'assemblage. Pour votre protection et éviter les blessures, s'il vous plait retirer les agrafes exposés utilisés pour l'emballage.

1. Nous vous recommandons d'assembler ce produit avec l'aide d'une autre personne; cela facilitera le montage, et aidera à éliminer les dommages au produit ou des blessures lors de l'assemblage.
2. Assurez-vous de vérifier soigneusement tous les matériaux d'emballage pour les petites pièces qui peuvent avoir été lâche à l'intérieur du carton pendant le transport.
3. Nous vous demandons de ne pas trop serrer les vis ou des boulons.
4. Il est recommande' de mettre toutes les pièces d'assemblage sur un sol non abrasif avant l'assemblage et de suivre les étapes d'assemblage une par pour assembler votre nouveau produit correctement et efficacement.

PART LIST LISTE DES PIÈCES			
No.	PART DESC/ LISTE DES PIÈCES	CODE.	Q'TY
A	KING HEADBOARD		1
B	L&R HEADBOARD LEG	PSC370HBLEGTN PSC670HBLEGTN	2
C	HEADBOARD STRETCHER	PSC370KHSTRTN PSC670KHSTRTN	2
D	KING FOOTBOARD		1
E	FOOTBOARD SUPPORT LEG	PSC370FBSPLTN PSC670FBSPLTN	4
F	FOOTBOARD BOTTOM PANEL		1
G	FOOTBOARD CENTER PANEL		2
H	FOOTBOARD SIDE PANEL		2
I	FOOTBOARD BACK PANEL		1
J	FOOTBOARD TOP PANEL		1
K	SIDE RAIL		2
L	BED SLAT SUPPORT LEG	PSC370BDSPLTN PSC670BDSPLTN	12
M	KING SLAT - 13 SLATS (PCE)	PSC370KBSLTTN PSC670KBSLTTN	1 SET
N	HEADBOARD LEFT SLIDING DOOR	PSC370KHDOR1TN PSC670KHDOR1TN	1
O	HEADBOARD RIGHT SLIDING DOOR	PSC370KHDOR2TN PSC670KHDOR2TN	1
P	FOOTBOARD LEFT SLIDING BARNDOR	PSC370KFDOR1TN PSC670KFDOR1TN	1
Q	FOOTBOARD RIGHT SLIDING BARNDOR	PSC370KFDOR2TN PSC670KFDOR2TN	1

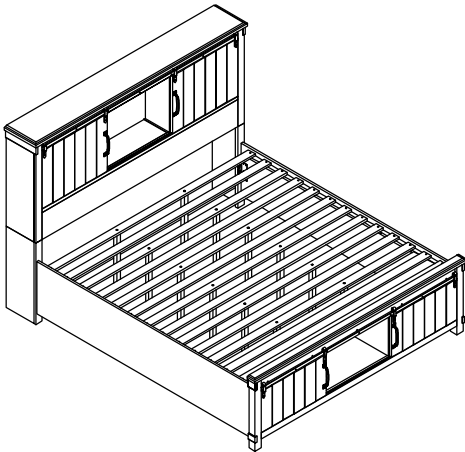

HARDWARE LIST LOCATED IN KING HEADBOARD BOX LISTE DU MATÉRIEL SITUÉ DANS LA BOÎTE À TÊTE DE LIT KING			
No.	HARDWARE DESC/ LISTE DE QUINCAILLERIE	CODE	Q'TY
1	Flat Washer Ø5/16"	PSC370KB HWTN PSC670KB HWTN	12
2	Spring Washer Ø5/16"		12
3	Bolt (Ø5/16"*1-3/8")		12
4	Allen Key Ø1/8"		1
5	Allen Key (Ø1/8"*3")		1
6	Handle		2
7	Bolt (5/32"*3/4")		4
HARDWARE LIST KING FOOTBOARD LISTE DE MATÉRIEL ROI PIED DE LIT			
No.	HARDWARE DESC/ LISTE DE QUINCAILLERIE	CODE	Q'TY
8	Flat Washer Ø5/16"	PSC370KB HWTN PSC670KB HWTN	8
9	Spring Washer Ø5/16"		8
10	Bolt (Ø5/16"*1-3/8")		8
11	Allen Key Ø1/8"		1
12	Screw #4*1-1/8"		42
13	Allen Key (Ø1/8"*3")		1
14	Handle		2
15	Bolt (5/32"*3/4")	4	
HARDWARE LOCATED IN SIDE RAIL BOX QUINCAILLERIE SITUÉE DANS LA BOÎTE À RAIL			
No.	HARDWARE DESC/ LISTE DE QUINCAILLERIE	CODE	Q'TY
16	Bolt (Ø5/16"*1-3/8")	PSC370KB HWTN PSC670KB HWTN	12
17	Flat Washer Ø5/16"		12
18	Spring Washer Ø5/16"		12
19	Allen Key Ø1/8"		1
20	Allen Key (Ø1/8"*3")		1

- Only tighten all bolts when all bolts aligned with bolt inserts.
- Ne serrez tous les boulons que lorsque tous les boulons sont alignés avec les inserts de boulon.

Assembly Instruction for/ Instruction D'assemblage pour
 KING BED/ TRÈS GRAND LIT
 SC370KH/ SC370KF/ SC370QKR
 SC670KH/ SC670KF/ SC670QKR

Step:2
 Étape:2

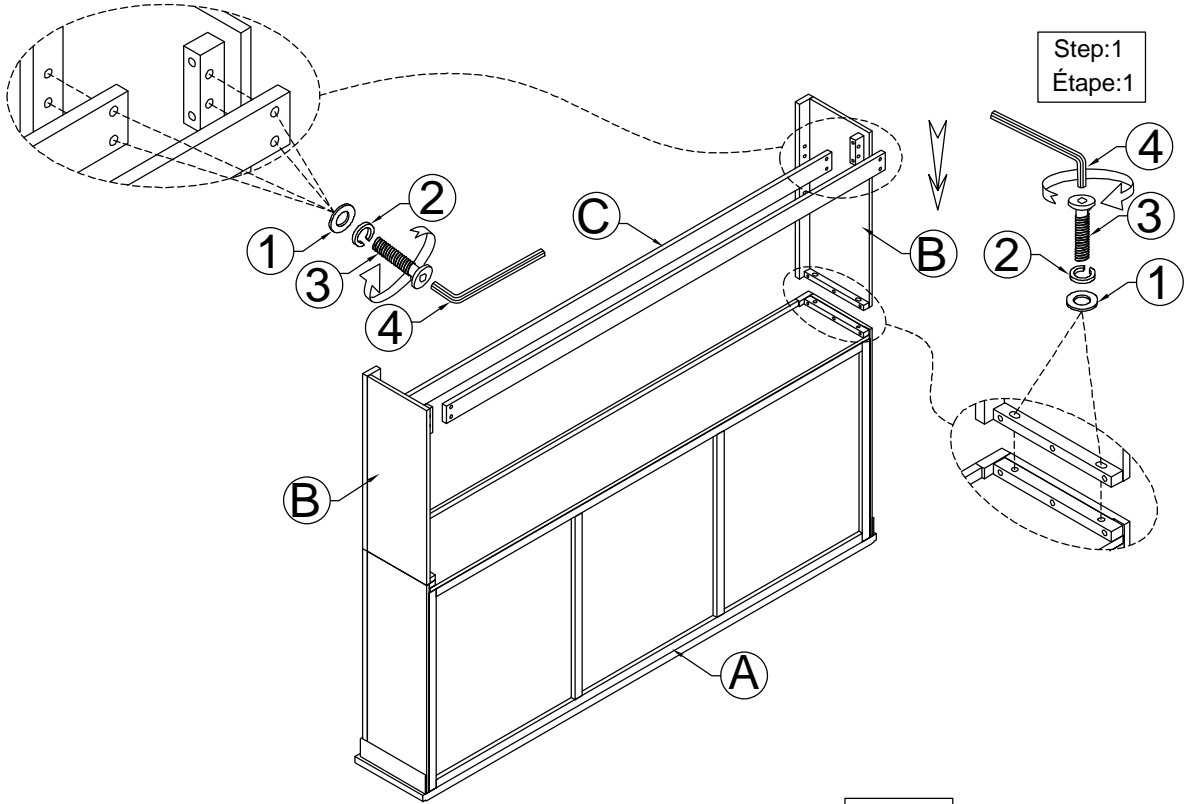

Step:3
 Étape:3

Step:4
 Étape:4

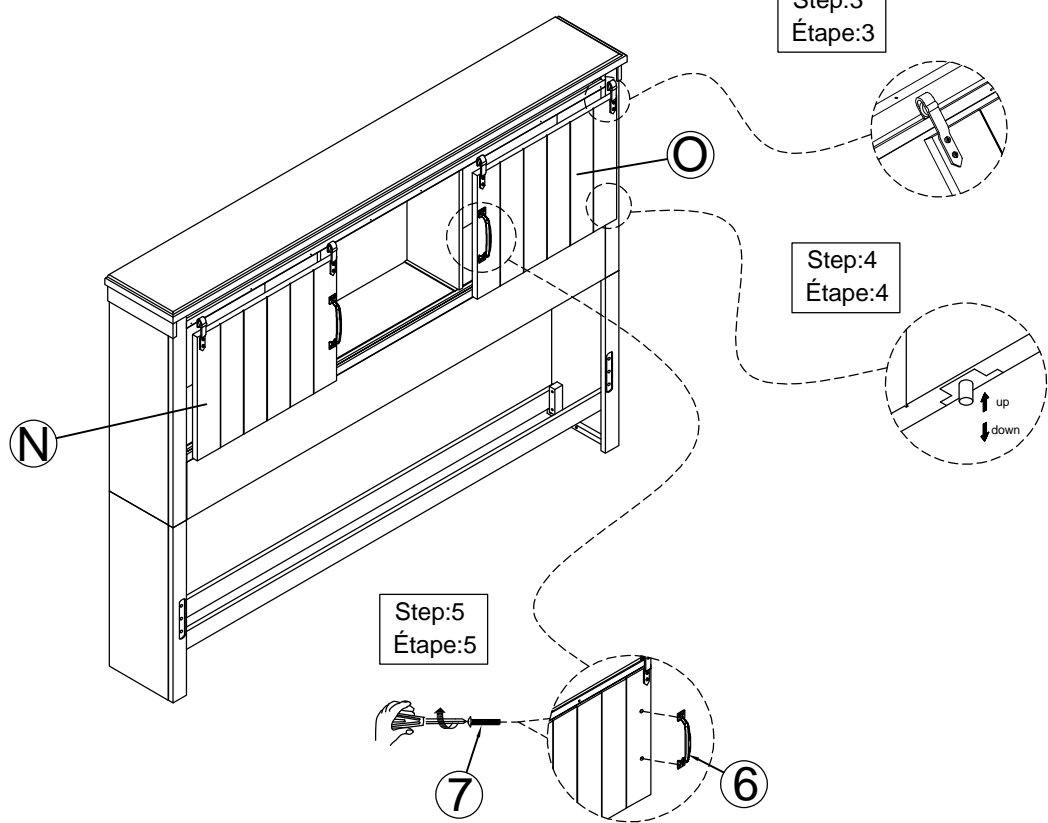

Assembly Instruction for/ Instruction D'assemblage pour
 KING BED/ TRÈS GRAND LIT
 SC370KH/ SC370KF/ SC370QKR
 SC670KH/ SC670KF/ SC670QKR

Step:6
Étape:6

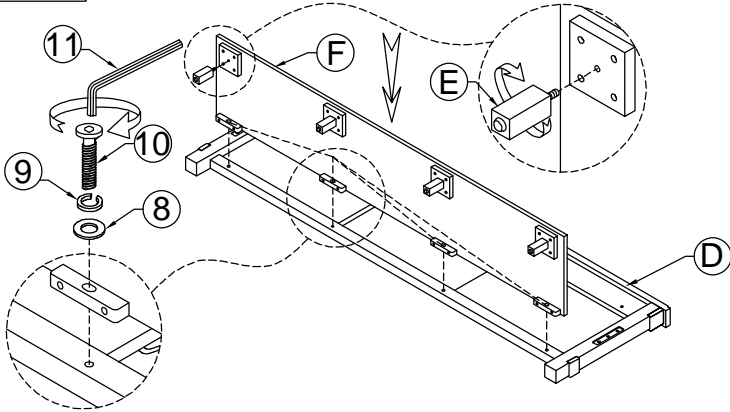

Step:7
Étape:7

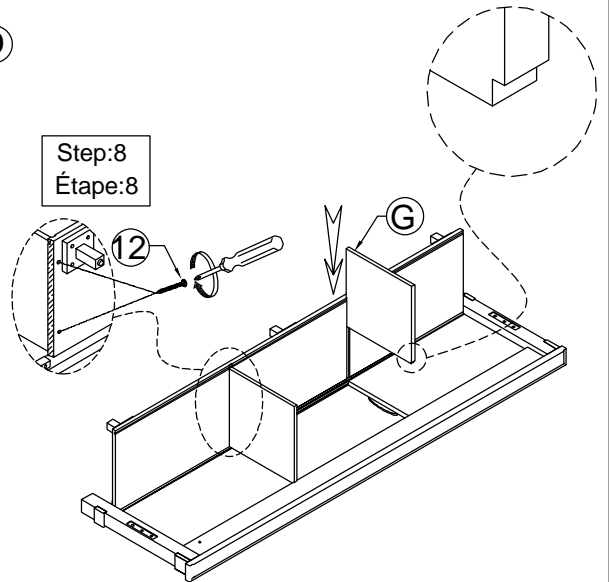

Step:8
Étape:8

Step:9
Étape:9

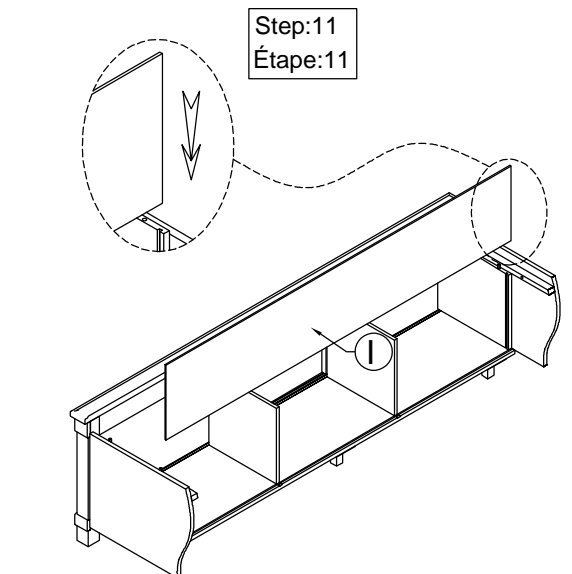
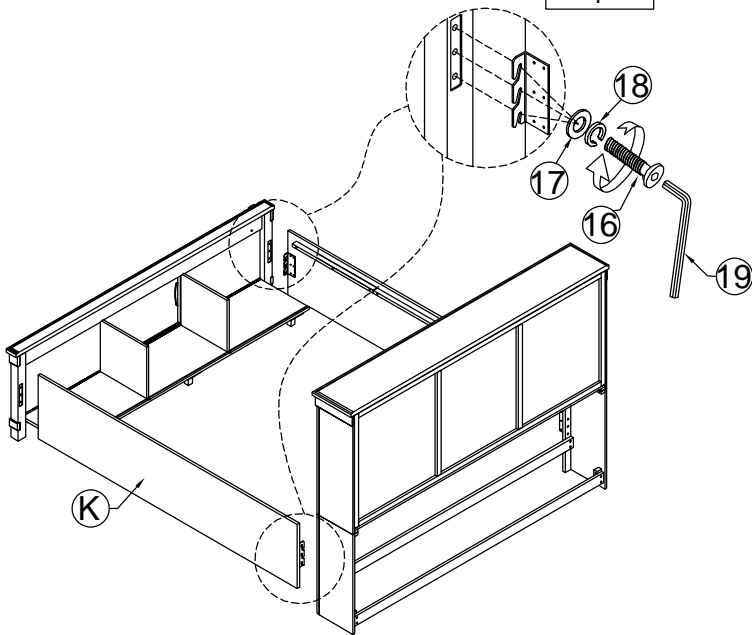

Step:11
Étape:11

Step:10
Étape:10

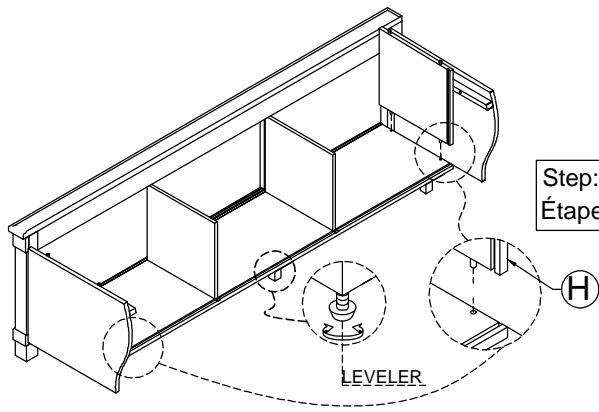

Assembly Instruction for/ Instruction D'assemblage pour
 KING BED/ TRÈS GRAND LIT
 SC370KH/ SC370KF/ SC370QKR
 SC670KH/ SC670KF/ SC670QKR

