

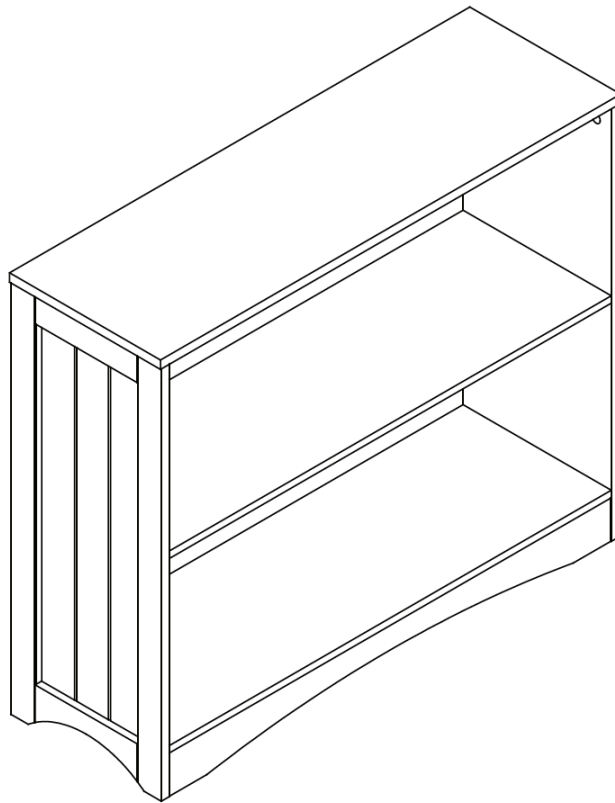

**ASSEMBLY INSTRUCTIONS
INSTRUCCIONES DE ENSAMBLAJE
INSTRUCTIONS D'ASSEMBLAGE
MONTAGEANLEITUNGEN**



RiverRidge® Kids Horizontal Bookcase
Biblioteca horizontal para niños RiverRidge®
Bibliothèque horizontale pour enfants RiverRidge®
RiverRidge® – Horizontales Bücherregal für Kinder

02-022 – White, Blanco, Blanc, Weiß

02-028 – Espresso, Café Espresso, Espresso, Espresso

02-148 – Gray, Gris, Gris, Grau

RiverRidge® is a registered trademark of Sourcing Solutions, Inc., Hudson, WI 54016, USA
RiverRidge® es una marca comercial registrada de Sourcing Solutions, Inc., Hudson, WI 54016, USA
RiverRidge® est une marque déposée de Sourcing Solutions, Inc., Hudson, WI 54016, USA
RiverRidge® ist ein eingetragenes Warenzeichen der Sourcing Solutions, Inc. mit Sitz in Hudson, WI 54016, USA



ADULT ASSEMBLY REQUIRED:

This product requires assembly by an adult because of small parts. Care should be taken in unpacking and assembling this item to keep small parts away from children. During assembly children should be kept away from the product due to possible risk of injury.

This product is suitable for children 3 years and older.

SERIOUS OR FATAL INJURIES CAN OCCUR FROM FURNITURE TIP-OVER.
IN ORDER TO PREVENT OVERTURNING, THIS PRODUCT MUST BE USED WITH THE
TIP-OVER RESTRAINTS OR WALL MOUNTING HARDWARE PROVIDED.

PLEASE READ WARNINGS BELOW.

- Product must be assembled exactly per these instructions. Failure to follow assembly instructions may result in possible risk of injury.
- Young children can be seriously injured or killed if furniture tips over. Install tip-over restraint provided. Use of tip-over restraints may only reduce, but not eliminate, the risk of tip-over.
- To help prevent furniture from tip-over or fall, this product must be secured to the wall using enclosed tip-over restraints or wall mounting hardware.
- Tip-over restraints and wall mounting hardware are provided with this product, however, you may need to source suitable hardware for your wall type. If in doubt, please consult a qualified tradesperson.
- Always check the suitability of the wall to ensure the tip-over restraints or wall mounting hardware will resist the forces applied to it.
- Always ensure any wall used for tip-over restraints or wall mounting hardware is free from hidden electrical wires, water, or gas pipes.
- Do not use this item for a TV stand or place heavy objects on top of item.
- Place heaviest items in the lowest drawers or shelves.
- Never allow children to climb or hang on to the drawers, doors, or shelves.
- Never open more than one drawer at a time or defeat/remove any drawer interlock system.

Weight Capacity: This product will hold up to 25 pounds (11.3kgs) per shelf for a total weight of 75 pounds (34kgs). Please do not overload product for risk of damage and/or serious injury or death.



ADVERTENCIA

REQUIERE QUE UN ADULTO REALICE EL ENSAMBLAJE:

Este producto requiere que un adulto lleve a cabo el ensamblaje debido a las piezas pequeñas. Debe tener cuidado al desempacar y ensamblar este artículo para mantener las piezas pequeñas alejadas de los niños. Los niños deben mantenerse alejados del producto durante el ensamblaje debido al posible riesgo de lesiones.

Este producto es adecuado para niños de 3 años en adelante.

LA CAÍDA DE LOS MUEBLES PUEDE OCASIONAR LESIONES GRAVES O FATALES. A FIN DE EVITAR ESTA SITUACIÓN, ESTE PRODUCTO DEBE SER UTILIZADO CON LAS SUJECIONES ANTIVUELCO O LOS HERRAJES DE PARED SUMINISTRADOS.

LEA LAS SIGUIENTES ADVERTENCIAS.

- Ensamble el producto exactamente como se indica en estas instrucciones. Si no se siguen estas instrucciones, existen riesgos de lesiones.
- Si los muebles se caen, los niños pequeños pueden sufrir lesiones graves o la muerte. Instale el sistema antivuelco provisto. El uso del sistema antivuelco solo puede reducir, pero no eliminar, el riesgo de caída.
- Para evitar que los muebles se caigan o se volteen, fije este producto a la pared con el sistema antivuelco incluido o con los herrajes de ensamblaje a la pared.
- Este producto cuenta con sistemas antivuelco y herrajes de ensamblaje a la pared; sin embargo, es posible que tenga que buscar los accesorios adecuados para su tipo de pared. Si tiene alguna inquietud al respecto, consulte a un comerciante calificado.
- Compruebe siempre la capacidad de la pared para asegurarse de que el sistema antivuelco o los herrajes de ensamblaje a la pared resistan las fuerzas aplicadas a ella.
- Asegúrese siempre de que cualquier pared utilizada para los sistemas antivuelco o los herrajes de ensamblaje a la pared esté libre de cables eléctricos ocultos, tuberías de agua o gas.
- No utilice este objeto como soporte para el televisor ni coloque objetos pesados sobre él.
- Coloque los artículos más pesados en los cajones o repisas más bajas.
- No permita que los niños se suban o se aferren a los cajones, puertas o repisas.
- No abra nunca más de un cajón a la vez o anule/elimine cualquier sistema de interbloqueo de cajones.

Capacidad de peso: Este producto soporta hasta 25 libras (11,3 kg) por repisa y un peso total de 75 libras (34 kg). No sobrecargue el producto para evitar el riesgo de daños o lesiones graves o la muerte.



AVERTISSEMENT

L'ASSEMBLAGE DOIT ÊTRE EFFECTUÉ PAR UN ADULTE :

Ce produit doit être assemblé par un adulte à cause de la présence de petites pièces. Lorsque vous déballez et assemblez cet article, veillez à tenir les petites pièces hors de portée des enfants. Les enfants doivent être tenus à l'écart du produit en raison du risque de blessure pendant l'assemblage.

Ce produit peut convenir aux enfants de 3 ans et plus.

LE BASCULEMENT D'UN MEUBLE PEUT CAUSER DES BLESSURES GRAVES VOIRE MORTELLES. CE PRODUIT DOIT ÊTRE UTILISÉ AVEC LES DISPOSITIFS DE RETENUE ANTI-BASCULEMENT OU LE MATÉRIEL DE FIXATION MURALE FOURNI AFIN D'ÉVITER TOUT BASCULEMENT.

VEUILLEZ LIRE LES AVERTISSEMENTS CI-DESSOUS.

- Le produit doit être assemblé exactement selon ces instructions. Le non-respect des instructions de montage peut entraîner un risque de blessure.
- Les enfants en bas âge peuvent être gravement blessés ou tués par le basculement d'un meuble. Installez les dispositifs de retenue anti-basculement fournis. L'utilisation de dispositifs de retenue anti-basculement peut uniquement réduire le risque de basculement; il n'élimine pas ce risque.
- Ce produit doit être fixé au mur à l'aide de dispositifs de retenue anti-basculement ou de matériel de fixation murale pour éviter que le meuble ne bascule et ne tombe.
- Les dispositifs de retenue anti-basculement et le matériel de fixation murale sont fournis avec ce produit. Toutefois, vous devrez peut-être vous procurer du matériel convenant à votre type de mur. Veuillez consulter un professionnel qualifié en cas de doute.
- Vérifiez toujours la résistance du mur pour s'assurer que les dispositifs de retenue anti-basculement ou les accessoires de fixation murale résistent aux forces qui lui sont appliquées.
- Assurez-vous toujours que les murs utilisés pour les dispositifs de retenue anti-basculement ou le matériel de montage mural soient exempts de fils électriques, de conduites d'eau ou de gaz cachés.
- N'utilisez pas cet objet comme support de téléviseur et évitez de placer des objets lourds au-dessus de celui-ci.
- Placez les objets les plus lourds dans les tiroirs ou sur les étagères inférieures.
- Ne laissez jamais les enfants monter ou s'accrocher aux tiroirs, portes ou étagères.
- N'ouvrez jamais plusieurs tiroirs en même temps, et ne démontez et ne retirez jamais le système de verrouillage du tiroir.

Capacité de poids : Ce produit peut supporter jusqu'à 25 livres (11,3 kg) par étagère, pour un poids total de 75 livres (34 kg). Veuillez ne pas surcharger le produit pour éviter tout risque de dommage et de blessure grave ou mortelle.



WARNUNG

MONTAGE DURCH ERWACHSENE ERFORDERLICH:

Dieses Produkt muss wegen der kleinen Teile von einem Erwachsenen zusammengebaut werden. Beim Auspacken und Zusammenbau dieses Artikels ist darauf zu achten, dass Kleinteile von Kindern ferngehalten werden. Während der Montage sollten Kinder wegen möglicher Verletzungsgefahr vom Produkt ferngehalten werden.

Dieses Produkt ist für Kinder ab 3 Jahren geeignet.

BEIM UMKIPPEN VON MÖBELN KANN ES ZU SCHWEREN ODER TÖDLICHEN VERLETZUNGEN KOMMEN. UM EIN UMKIPPEN ZU VERHINDERN, MUSS DIESES PRODUKT MIT DEN MITGELIEFERTEN KIPPSICHERUNGEN ODER WANDBEFESTIGUNGSTEILEN VERWENDET WERDEN.

BITTE LESEN SIE DIE FOLGENDEN WARNHINWEISE.

- Das Produkt muss genau nach diesen Anweisungen zusammengebaut werden. Die Nichtbeachtung der Montageanweisungen kann zu einer möglichen Verletzungsgefahr führen.
- Kleine Kinder können schwer verletzt oder getötet werden, wenn Möbel umkippen. Installieren Sie die mitgelieferte Kippsicherung. Die Verwendung von Kippsicherungen kann das Risiko des Umkippens nur verringern, aber nicht ausschließen.
- Um zu verhindern, dass Möbelstücke umkippen oder herunterfallen, muss dieses Produkt mit beiliegenden Kippsicherungen oder einer Wandhalterung an der Wand befestigt werden.
- Kippsicherungen und Wandhalterungen werden mit diesem Produkt mitgeliefert, Sie müssen jedoch möglicherweise geeignetes Zubehör für Ihren Wandtyp beschaffen. Im Zweifelsfall wenden Sie sich bitte an einen qualifizierten Händler.
- Prüfen Sie immer die Eignung der Wand, um sicherzustellen, dass die Kippsicherungen oder Wandhalterung den auf sie einwirkenden Kräften standhalten.
- Stellen Sie immer sicher, dass alle Wände, die für Kippsicherungen oder Wandhalterungen verwendet werden, frei von versteckten elektrischen Leitungen, Wasser- oder Gasrohren sind.
- Verwenden Sie diesen Gegenstand nicht als TV-Ständer und stellen Sie keine schweren Gegenstände darauf.
- Legen Sie die schwersten Gegenstände in die untersten Schubladen oder Regalfächer.
- Lassen Sie Kinder niemals auf Schubladen, Türen oder Regalböden klettern oder sich daran hängen.
- Niemals mehr als eine Schublade gleichzeitig öffnen oder ein Schubladenverriegelungssystem außer Kraft setzen/entfernen.



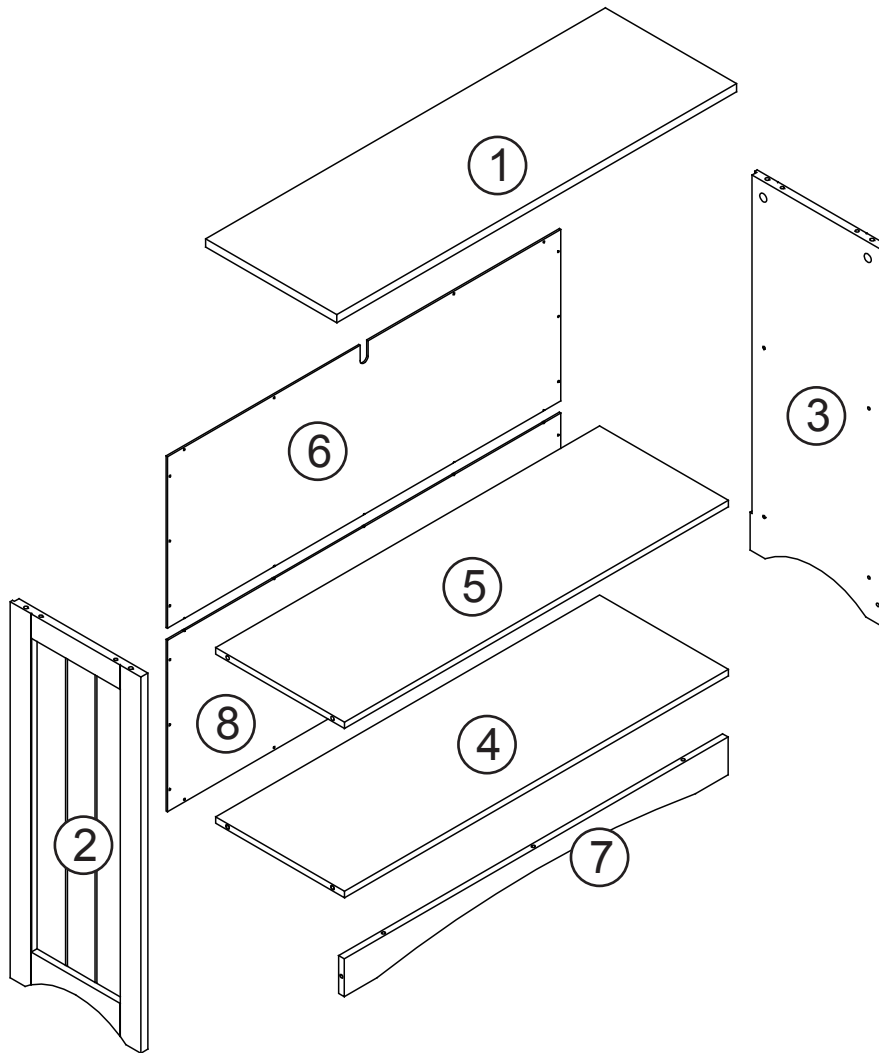

Gewichtskapazität: Dieses Produkt fasst bis zu 11,3 kg (25 Pfund) pro Regalboden bis zu einem Gesamtgewicht von 34 kg (75 Pfund). Bitte überlasten Sie das Produkt nicht, da die Gefahr von Schäden und/oder schweren Verletzungen oder Tod besteht.

PARTS LIST

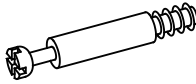

NO	QTY	DESCRIPTION
1	1PC	Top Board
2	1PC	Left Side Panel
3	1PC	Right Side Panel
4	1PC	Bottom Board
5	1PC	Shelf
6	1PC	Upper Back Panel
7	1PC	Bottom Trim
8	1PC	Lower Back Panel

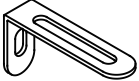
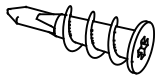
PARTS LIST

NO	PARTS	QTY	DESCRIPTION
A		9PCS	Wood Dowel
B		12PCS	Cam Bolt
C		12PCS	Cam Lock
D		26PCS	Screw (2.5x14mm)
F		1PC	Adjustable Anchor Bracket
G		1PC	Plastic Anchor
H		1PC	Screw (4x30mm)
J		1PC	Screw (4x10mm)

**TOOLS NEEDED FOR ASSEMBLY: FLAT & PHILLIPS SCREWDRIVER(NOT INCLUDED)
 THE USE OF A POWER SCREWDRIVER IS NOT RECOMMENDED FOR ASSEMBLY
 DO NOT USE ITEM IF ANY PARTS ARE MISSING OR DAMAGED**

To order replacement parts at no cost to you, email customer.service@ssi-rr.com, call 1-(844)-223-5201 or order parts online at www.riverridgehome.com. Only valid in the United States. If purchased outside of the United States, please contact retailer where purchased.

STEP 1

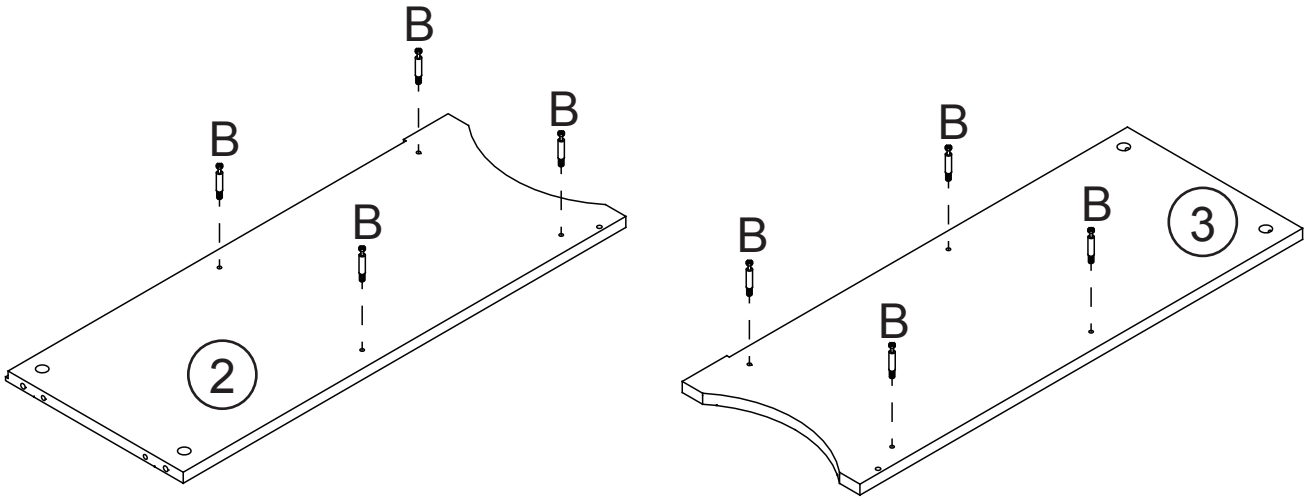

1. Screw 4 cam bolts (B) into cam bolt holes on left side panel (2) and tighten.
2. Screw 4 cam bolts (B) into cam bolt holes on right side panel (3) and tighten.

STEP 2

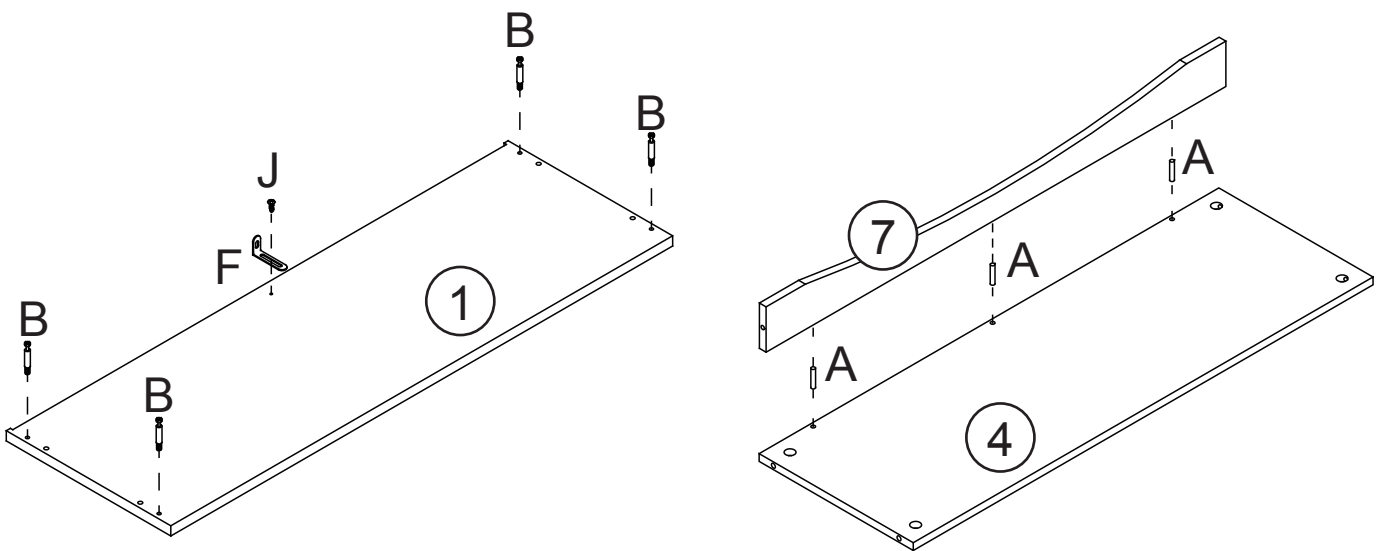

1. Insert 1 screw (J) through hole on adjustable anchor bracket (F), then tighten to top board (1).
2. Screw 4 cam bolts (B) into cam bolt holes on top board (1) and tighten.
3. Insert 3 wood dowels (A) into bottom board (4).
4. Attach bottom trim (7) to bottom board (4) by inserting dowels into dowel holes on bottom trim (7).

STEP 3

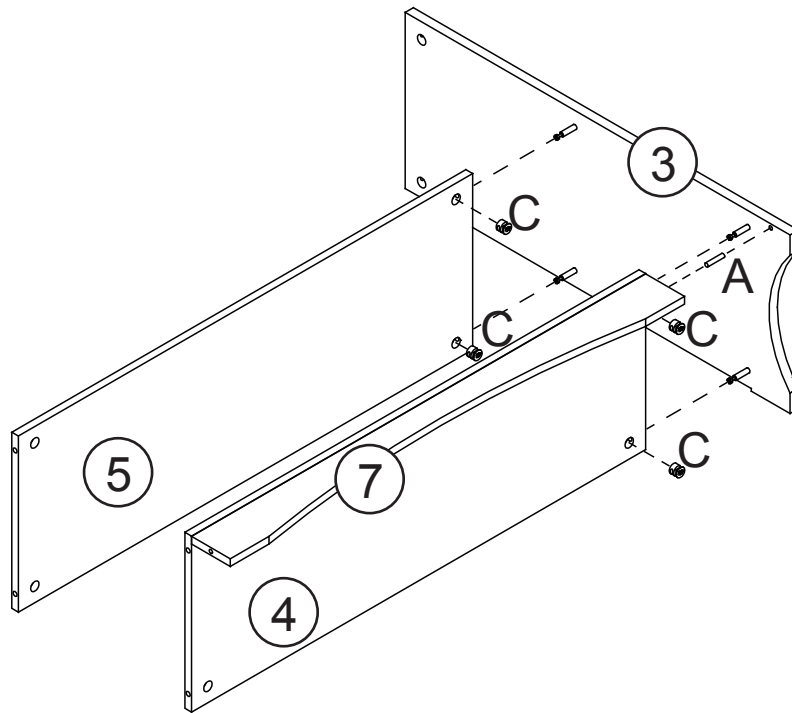

1. Insert 1 wood dowel (A) into dowel hole on bottom of right side panel (3).
2. Attach shelf (5) to right side panel (3) by inserting 2 cam bolts into cam lock holes on shelf (5).
3. Insert 2 cam locks (C) into cam lock holes on shelf (5) and rotate clockwise to secure cam bolts.
4. Attach bottom board (4) to right side panel (3) by inserting 2 cam bolts into cam lock holes on bottom board (4) and inserting wood dowel (A) into dowel hole on end of bottom trim (7).
5. Insert 2 cam locks (C) into cam lock holes on bottom board (4) and rotate clockwise to secure cam bolts.

STEP 4

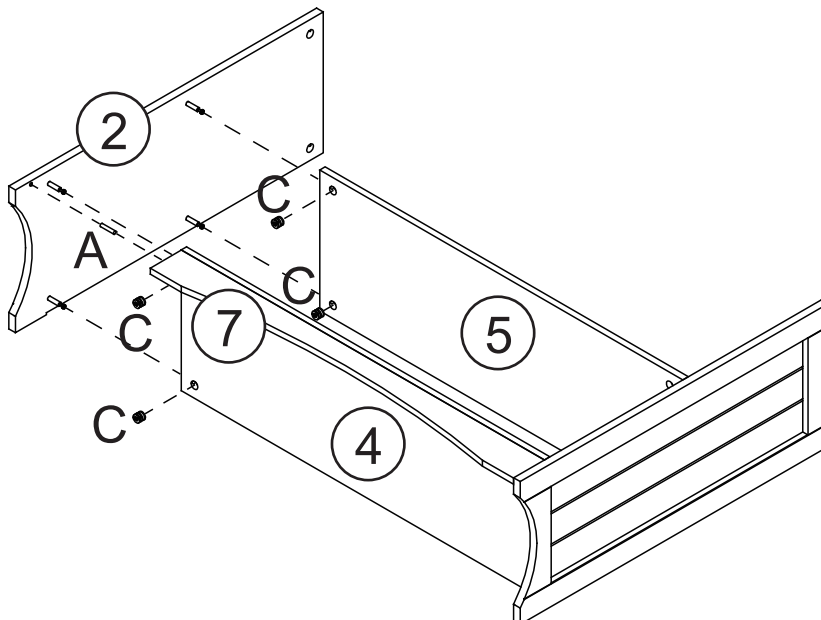

1. Insert 1 wood dowel (A) into dowel hole on bottom of left side panel (2).
2. Attach left side panel (2) to pre-assembled bookcase by inserting cam bolts (B) into cam lock holes on shelf (5) and bottom board (4) and inserting wood dowel (A) into bottom trim (7).
3. Insert 2 cam locks (C) into cam lock holes on shelf (5) and rotate clockwise to secure cam bolts.
4. Insert 2 cam locks (C) into cam lock holes on bottom board (4) and rotate clockwise to secure cam bolts.

STEP 5

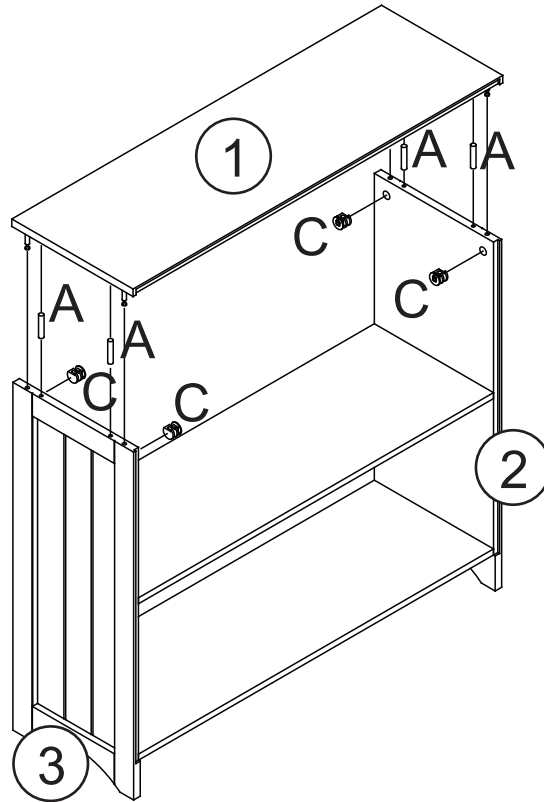

1. Place pre-assembled bookcase up right and insert 4 wood dowels (A) into dowel holes on top of left side panel (2) and right side panel (3).
2. Attach top board (1) to bookcase by inserting cam bolts (B) into cam lock holes on both side panel (2), (3) and inserting wood dowels (A) into top board (1).
3. Insert 2 cam locks (C) into cam lock holes on right side panel (3) and rotate clockwise to secure cam bolts.
4. Insert 2 cam locks (C) into cam lock holes on left side panel (2) and rotate clockwise to secure cam bolts.

STEP 6

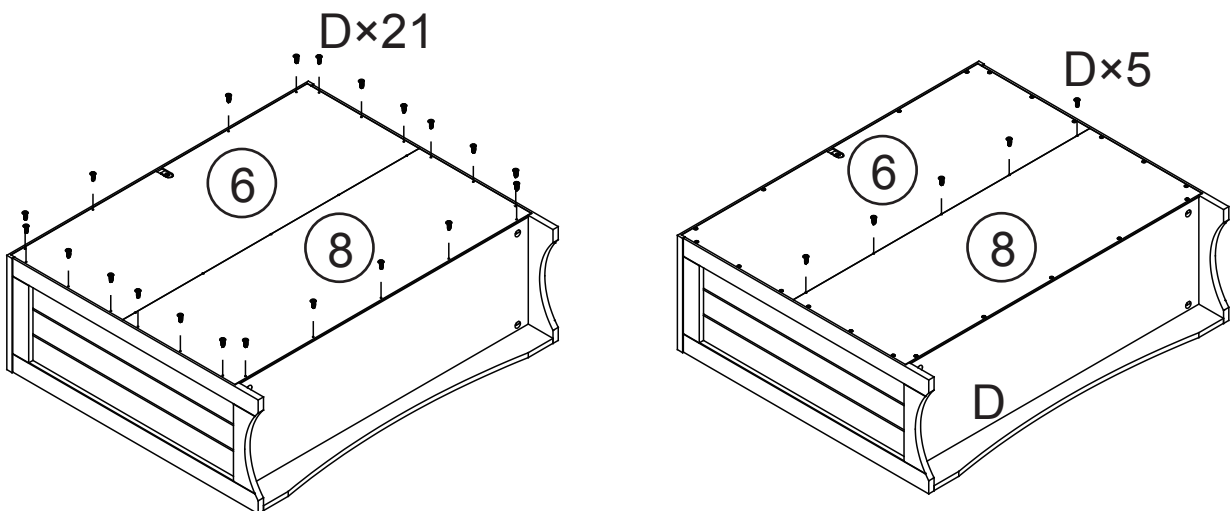

1. Attach back panels (6), (8) to back of bookcase, insert 26 screws (D) through holes and tighten to back of bookcase.

STEP 7

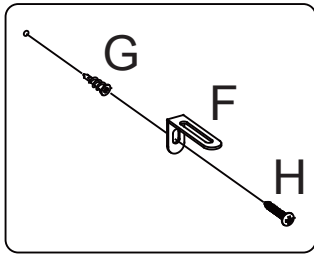

OPTION #1

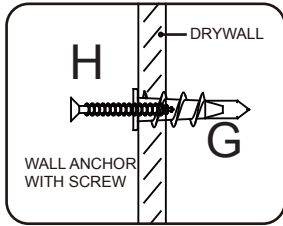

OPTION #2

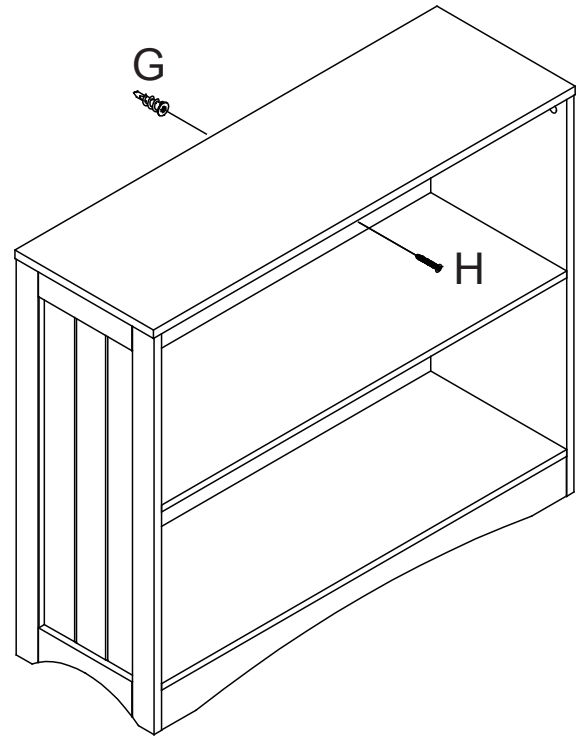
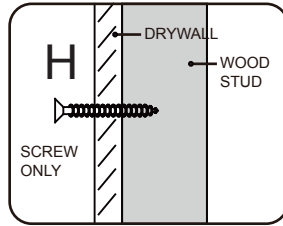

Option #1: Securing to Drywall

1. Position cabinet against wall in desired location. Using a pencil, make a small mark on wall through hole on bracket (F). Move cabinet away from wall and screw 1 plastic anchor (G) into wall on pencil mark.
2. Place cabinet against wall, insert 1 screw (H) through hole on bracket (F), then tighten to plastic anchor (G).

Option #2: Securing to Drywall and Wood Stud

1. Position cabinet against wall in desired location. Insert 1 screw (H) through hole on bracket (F), then tighten through drywall and into wood stud.

*Tip: Anchor bracket (F) can be adjusted to correct distance from wall to cabinet as needed. Once adjusted, be sure to re-tighten bracket inside cabinet for stability.

ATTENTION ADULTS: Cabinet should be checked periodically for damage or loose screws/parts. Take appropriate action necessary to correct hazards such as tightening of screws and taking any damaged parts away from children.

WARNING  **Please make sure your item is secured to the wall, per assembly instructions.**

CARE INSTRUCTIONS:

Wipe clean with a water dampened cloth. Wipe dry with clean cloth.

IMPORTANT:

Keep assembly instructions for future reference.

LISTA DE PIEZAS

N.º	DESCRIPCIÓN	CANT.
1	Tablero superior	1
2	Panel izquierdo	1
3	Panel derecho	1
4	Tablero inferior	1
5	Repisa	1
6	Panel trasero superior	1
7	Moldura inferior	1
8	Panel trasero inferior	1
A	Pasador de madera	9
B	Perno de anclaje	12
C	Pestillo de leva	12
D	Tornillo (2,5x14mm)	26
F	Soporte de anclaje ajustable	1
G	Anclaje plástico	1
H	Tornillo (4x30mm)	1
J	Tornillo (4x10mm)	1

HERRAMIENTAS NECESARIAS PARA EL ENSAMBLAJE: DESTORNILLADOR PLANO Y PHILLIPS (NO INCLUYEN). NO SE RECOMIENDA EL USO DE UN DESTORNILLADOR ELÉCTRICO PARA EL ENSAMBLAJE. NO UTILICE EL ARTÍCULO SI TIENE PIEZAS DAÑADAS O PIEZAS QUE FALTAN.

Envíe pedidos de piezas dañadas o que faltan por correo electrónico a: customer.service@ssi-rr.com o llame gratis al 1-(844)-223-5201 o pida piezas en línea en www.riverridgehome.com. Solo válido en los Estados Unidos. Si realizó la compra fuera de los Estados Unidos, comuníquese con la tienda donde lo compró.

PASO 1

1. Atornille 4 pernos de anclaje (B) en los agujeros correspondientes del panel izquierdo (2) y ajústelos.
 2. Atornille 4 pernos de anclaje (B) en los agujeros correspondientes del panel derecho (3) y ajústelos.
-

PASO 2

1. Inserte 1 tornillo (J) a través del agujero del soporte de anclaje ajustable (F) y, luego, ajústelo al tablero superior (1).
 2. Atornille 4 pernos de anclaje (B) en los agujeros correspondientes del tablero superior (1) y ajústelos.
 3. Inserte 3 pasadores de madera (A) en el tablero inferior (4).
 4. Inserte los pasadores de madera en la moldura inferior (7) para fijarla al tablero inferior (4).
-

PASO 3

1. Inserte 1 pasador de madera (A) en los agujeros correspondientes en la parte inferior del panel derecho (3).
 2. Inserte 2 pernos de anclaje en los agujeros de los pestillos de leva de la repisa (5) para fijarla al panel derecho (3).
 3. Inserte 2 pestillos de leva (C) en los agujeros correspondientes de la repisa (5) y, luego, gírelos hacia la derecha para ajustarlos.
 4. Para insertar el panel base (4) en el panel derecho (3), inserte 2 pernos de anclaje en los agujeros de los pestillos de leva del panel base (4) y un pasador de madera (A) en la parte inferior de la moldura inferior (7).
 5. Inserte 2 pestillos de leva (C) en los agujeros correspondientes del panel base (4) y gírelos hacia la derecha para ajustarlos.
-

PASO 4

1. Inserte 1 pasador de madera (A) en los agujeros correspondientes en la parte inferior del panel izquierdo (2).
 2. Para insertar el panel izquierdo (2) en la biblioteca preensamblada, inserte los pernos de anclaje (B) en los agujeros de los pestillos de leva de la repisa (5) y el panel base (4) y coloque un pasador de madera (A) en la moldura inferior (7).
 3. Inserte 2 pestillos de leva (C) en los agujeros correspondientes de la repisa (5) y, luego, gírelos hacia la derecha para ajustarlos.
 4. Inserte 2 pestillos de leva (C) en los agujeros correspondientes del panel base (4) y gírelos hacia la derecha para ajustarlos.
-

PASO 5

1. Coloque la biblioteca preensamblada en posición vertical e inserte 4 pasadores de madera (A) en los agujeros correspondientes en la parte superior del panel izquierdo (2) y el panel derecho (3).
 2. Para insertar el tablero superior (1) en la biblioteca, inserte los pernos de anclaje (B) en los agujeros correspondientes en ambos paneles laterales, (2) y (3), e inserte pasadores de madera (A) en el tablero superior (1).
 3. Inserte 2 pestillos de leva (C) en los agujeros correspondientes del panel derecho (3) y gírelos hacia la derecha para ajustarlos.
 4. Inserte 2 pestillos de leva (C) en los agujeros correspondientes del panel izquierdo (2) y gírelos hacia la derecha para ajustarlos.
-

PASO 6

1. Inserte los tableros traseros (6) y (8) en la parte trasera de la biblioteca, coloque 26 tornillos (D) en los agujeros correspondientes y ajústelos a la parte trasera de la biblioteca.

PASO 7

Opción n.º 1: Fijar a una pared de yeso

1. Ubique el gabinete contra una pared en el lugar deseado. Con un lápiz, realice una marca pequeña en la pared a través del agujero del soporte (F). Aleje el gabinete de la pared y atornille 1 anclaje plástico (G) en el lugar donde realizó la marca con el lápiz.
2. Ubique el gabinete contra una pared, inserte 1 tornillo (H) a través del agujero del soporte (F) y, luego, ajústelo al anclaje plástico (G).

Opción n.º 2: Fijar a una pared de yeso y a un montante de madera

1. Ubique el gabinete contra una pared en el lugar deseado. Inserte 1 tornillo (H) a través del agujero del soporte (F) y, luego, ajústelo a través de la pared de yeso al montante de madera.

*Sugerencia: El soporte de anclaje (F) puede regularse para modificar la distancia entre la pared y el gabinete según sea necesario. Una vez que esté en su lugar, asegúrese de volver a ajustar el soporte dentro del gabinete para que todo se mantenga estable.

Atención adultos: Deben revisar el gabinete periódicamente para ver si hay tornillos/piezas dañadas o sueltas. Tomen una acción adecuada y necesaria para corregir los peligros, tal como apretar los tornillos y alejar cualquier pieza dañada de los niños.

ADVERTENCIA  **Asegúrese de que su artículo esté fijo a la pared, según las instrucciones de ensamblaje.**

INSTRUCCIONES DE CUIDADO:

Limpiar con un paño humedecido en agua. Secar con un paño limpio.

IMPORTANTE:

Guarde las instrucciones de ensamblaje para futuras referencias.

LISTE DES PIÈCES

N°	DESCRIPTION	QTÉ
1	Plaque supérieure	1
2	Panneau latéral gauche	1
3	Panneau latéral droit	1
4	Plaque inférieure	1
5	Étagère	1
6	Panneau arrière supérieur	1
7	Garniture inférieure	1
8	Panneau arrière inférieur	1
A	Goujon en bois	9
B	Boulon à came	12
C	Verrou de came	12
D	Vis (2,5x14mm)	26
F	Support d'ancrage réglable	1
G	Ancrage en plastique	1
H	Vis (4x30mm)	1
J	Vis (4x10mm)	1

OUTILS NÉCESSAIRES POUR L'ASSEMBLAGE : TOURNEVIS À TÊTE PLATE ET À POINTE CRUCIFORME (NON FOURNIS). NOUS DÉCONSEILLONS D'UTILISER UN TOURNEVIS ÉLECTRIQUE POUR L'ASSEMBLAGE. N'UTILISEZ PAS CET ARTICLE SI UNE PIÈCE EST MANQUANTE OU ENDOMMAGÉE.

Pour commander sans frais des pièces de rechange, envoyez un courriel à l'adresse customer.service@ssi-rr.com, appelez le 1-(844)-223-5201 ou commandez les pièces en ligne sur www.riverridgehome.com. Uniquement valable aux États-Unis. En cas d'achat en dehors des États-Unis, veuillez communiquer avec le détaillant où vous avez effectué l'achat.

ÉTAPE 1

1. Vissez 4 boulons à came (B) dans les trous prévus à cet effet du panneau latéral gauche (2), puis serrez.
 2. Vissez 4 boulons à came (B) dans les trous prévus à cet effet du panneau latéral droit (3), puis serrez.
-

ÉTAPE 2

1. Insérez 1 vis (J) dans le trou du support d'ancrage réglable (F), puis vissez-le à la plaque supérieure (1).
 2. Vissez 4 boulons à came (B) dans les trous prévus à cet effet de la planche supérieure (1), puis serrez.
 3. Insérez 3 goujons en bois (A) dans la plaque inférieure (4).
 4. Fixez la garniture inférieure (7) à la plaque inférieure (4) en insérant des goujons dans les trous prévus à cet effet de la garniture inférieure (7).
-

ÉTAPE 3

1. Insérez 1 goujon en bois (A) dans le trou prévu à cet effet du dessous du panneau latéral droit (3).
 2. Fixez l'étagère (5) au panneau latéral droit (3) en insérant 2 boulons à came dans les trous prévus à cet effet de l'étagère (5).
 3. Insérez 2 verrouillages à came (C) dans les trous prévus à cet effet de l'étagère (5), puis tournez dans le sens des aiguilles d'une montre pour maintenir les boulons à came en place.
 4. Fixez la plaque inférieure (4) au panneau latéral droit (3) en insérant 2 boulons à came dans les trous prévus à cet effet de la plaque inférieure (4) et en insérant un goujon en bois (A) dans le trou de goujon à l'extrémité de la garniture inférieure (7).
 5. Insérez 2 verrouillages à came (C) dans les trous prévus à cet effet de la plaque inférieure (4), puis tournez dans le sens des aiguilles d'une montre pour maintenir les boulons à came en place.
-

ÉTAPE 4

1. Insérez 1 goujon en bois (A) dans le trou prévu à cet effet du dessous du panneau latéral gauche (2).
 2. Fixez le panneau latéral gauche (2) à la bibliothèque préalablement assemblée en insérant des boulons à came (B) dans les trous prévus à cet effet de l'étagère (5) et de la plaque inférieure (4) et en insérant un goujon en bois (A) dans la garniture inférieure (7).
 3. Insérez 2 verrouillages à came (C) dans les trous prévus à cet effet de l'étagère (5), puis tournez dans le sens des aiguilles d'une montre pour maintenir les boulons à came en place.
 4. Insérez 2 verrouillages à came (C) dans les trous prévus à cet effet de la plaque inférieure (4), puis tournez dans le sens des aiguilles d'une montre pour maintenir les boulons à came en place.
-

ÉTAPE 5

1. Placez la bibliothèque préalablement assemblée à l'endroit et insérez 4 goujons en bois (A) dans les trous prévus à cet effet sur le dessus du panneau latéral gauche (2) et du panneau latéral droit (3).
 2. Fixez la plaque supérieure (1) à la bibliothèque en insérant des boulons à came (B) dans les trous prévus à cet effet des deux panneaux latéraux (2), (3) et en insérant des goujons en bois (A) dans la plaque supérieure (1).
 3. Insérez 2 verrouillages à came (C) dans les trous prévus à cet effet du panneau latéral droit (3), puis tournez dans le sens des aiguilles d'une montre pour fixer les boulons à came.
 4. Insérez 2 verrouillages à came (C) dans les trous prévus à cet effet du panneau latéral gauche (2), puis tournez dans le sens des aiguilles d'une montre pour fixer les boulons à came.
-

ÉTAPE 6

1. Fixez les panneaux arrière (6), (8) au dos de la bibliothèque, insérez 26 vis (D) dans les trous et serrez-les au dos de la bibliothèque.

ÉTAPE 7

Option 1 : Fixation sur des cloisons sèches

1. Placez l'armoire contre le mur à l'endroit désiré. À l'aide d'un crayon, faites une petite marque sur le mur à travers le trou du support (F). Éloignez l'armoire du mur et vissez 1 ancrage en plastique (G) dans le mur sur la marque de crayon.
2. Placez l'armoire contre le mur, insérez 1 vis (H) dans le trou du support (F), puis serrez-la dans l'ancrage en plastique (G).

Option 2 : Fixation sur des cloisons sèches et des montants en bois

1. Placez l'armoire contre le mur à l'endroit désiré. Insérez 1 vis (H) dans le trou du support (F), puis vissez-la à travers la cloison sèche et dans le montant en bois.

*Conseil : Le support d'ancrage (F) peut être ajusté pour corriger la distance entre le mur et l'armoire selon les besoins. Une fois qu'il est réglé, veillez à resserrer le support dans l'armoire pour plus de stabilité.

NÉCESSITE L'ATTENTION DES ADULTES : Vérifiez régulièrement si l'armoire est endommagée, si des vis sont desserrées ou si des pièces sont détachées. Pour éliminer les dangers, prenez les mesures nécessaires, comme serrer les vis et éloigner les pièces endommagées des enfants.

AVERTISSEMENT  Vérifiez que votre article est bien fixé sur le mur, conformément aux instructions d'assemblage.

INSTRUCTIONS D'ENTRETIEN :

Nettoyez avec un chiffon humide. Séchez avec un chiffon propre.

IMPORTANT :

Conservez les instructions d'assemblage pour toute référence ultérieure

TEILELISTE

Nr.	BESCHREIBUNG	ANZ.
1	Oberstes Brett	1
2	Linkes Seitenteil	1
3	Rechtes Seitenteil	1
4	Unterstes Brett	1
5	Regal	1
6	Obere Rückwand	1
7	Unterste Blende	1
8	Untere Rückwand	1
A	Holzdübel	9
B	Korpusverbinder-Bolzen	12
C	Korpusverbinder-Exzentergehäuse	12
D	Schraube (2,5x14mm)	26
F	Einstellbarer Ankerbügel	1
G	Kunststoffdübel	1
H	Schraube (4x30mm)	1
J	Schraube (4x10mm)	1

FÜR DIE MONTAGE BENÖTIGTE WERKZEUGE: FLACH- UND KREUZSCHLITZSCHRAUBENDREHER (NICHT ENTHALTEN). DIE VERWENDUNG EINES ELEKTRISCHEN SCHRAUBENDREHERS WIRD FÜR DIE MONTAGE NICHT EMPFOHLEN. VERWENDEN SIE DEN ARTIKEL NICHT, WENN TEILE FEHLEN ODER BESCHÄDIGT SIND.

Um kostenlos Ersatzteile zu bestellen, senden Sie eine E-Mail an customer.service@ssi-rr.com, rufen Sie unter +1-(844)-223-5201 an, oder bestellen Sie Teile online unter www.riverridgehome.com. Nur gültig in den Vereinigten Staaten. Wenn Sie außerhalb der Vereinigten Staaten gekauft haben, wenden Sie sich bitte an den Händler, bei dem Sie gekauft haben.

SCHRITT 1

1. Schrauben Sie 4 Korpusverbinder-Bolzen (B) in die Korpusverbinder-Bolzenbohrungen des linken Seitenteils (2) und ziehen Sie sie fest.
 2. Schrauben Sie 4 Korpusverbinder-Bolzen (B) in die Korpusverbinder-Bolzenbohrungen des rechten Seitenteils (3) und ziehen Sie sie fest.
-

SCHRITT 2

1. Stecken Sie 1 Schraube (J) durch die Bohrung des einstellbaren Ankerbügels (F) und ziehen Sie sie am obersten Brett (1) fest.
 2. Schrauben Sie 4 Korpusverbinder-Bolzen (B) in die Korpusverbinder-Bolzenbohrungen des obersten Bretts (1) und ziehen Sie sie fest.
 3. Setzen Sie 3 Holzdübel (A) in das unterste Brett (4) ein.
 4. Befestigen Sie die unterste Blende (7) am untersten Brett (4), indem Sie die Holzdübel (A) in die Dübelbohrungen der untersten Blende (7) einsetzen.
-

SCHRITT 3

1. Stecken Sie 1 Holzdübel (A) in die Dübelbohrung im unteren Bereich des rechten Seitenteils (3).
 2. Befestigen Sie einen Regalboden (5) am rechten Seitenteil (3), indem Sie 2 Korpusverbinder-Bolzen in die Korpusverbinder-Exzentergehäusebohrungen des Regalbodens (5) einsetzen.
 3. Setzen Sie 2 Korpusverbinder-Exzentergehäuse (C) in die Korpusverbinder-Exzentergehäusebohrungen des Regalbodens (5) ein und drehen Sie sie im Uhrzeigersinn, um die Korpusverbinder-Bolzen zu fixieren.
 4. Befestigen Sie das unterste Brett (4) am rechten Seitenteil (3), indem Sie 2 Korpusverbinder-Bolzen in die Korpusverbinder-Exzentergehäusebohrungen des untersten Bretts (4) einsetzen und einen Holzdübel (A) in die Dübelbohrung am Ende der untersten Blende (7) stecken.
 5. Setzen Sie 2 Korpusverbinder-Exzentergehäuse (C) in die Korpusverbinder-Exzentergehäusebohrungen des untersten Bretts (4) ein und drehen Sie sie im Uhrzeigersinn, um die Korpusverbinder-Bolzen zu fixieren.
-

SCHRITT 4

1. Stecken Sie 1 Holzdübel (A) in die Dübelbohrung im unteren Bereich des linken Seitenteils (2).
 2. Befestigen Sie das linke Seitenteil (2) an dem fertig zusammengebauten Bücherregal, indem Sie die Korpusverbinder-Bolzen (B) in die Korpusverbinder-Exzentergehäusebohrungen des Regalbodens (5) und des untersten Bretts (4) einsetzen und den Holzdübel (A) in die unterste Blende (7) stecken.
 3. Setzen Sie 2 Korpusverbinder-Exzentergehäuse (C) in die Korpusverbinder-Exzentergehäusebohrungen des Regalbodens (5) ein und drehen Sie sie im Uhrzeigersinn, um die Korpusverbinder-Bolzen zu fixieren.
 4. Setzen Sie 2 Korpusverbinder-Exzentergehäuse (C) in die Korpusverbinder-Exzentergehäusebohrungen des untersten Bretts (4) ein und drehen Sie sie im Uhrzeigersinn, um die Korpusverbinder-Bolzen zu fixieren.
-

SCHRITT 5

1. Stellen Sie das fertig zusammengebaute Bücherregal aufrecht hin und setzen Sie 4 Holzdübel (A) in die Dübelbohrungen oben am linken Seitenteil (2) und rechten Seitenteil (3) ein.
2. Befestigen Sie das oberste Brett (1) am Bücherregal, indem Sie die Korpusverbinder-Bolzen (B) in die Korpusverbinder-Exzentergehäusebohrungen der beiden Seitenteile (2), (3) einsetzen und die Holzdübel (A) in das oberste Brett (1) stecken.
3. Setzen Sie 2 Korpusverbinder-Exzentergehäuse (C) in die Korpusverbinder-Exzentergehäusebohrungen des rechten Seitenteils (3) ein und drehen Sie sie im Uhrzeigersinn, um die Korpusverbinder-Bolzen zu fixieren.

4. Setzen Sie 2 Korpusverbinder-Exzentergehäuse (C) in die Korpusverbinder-Exzentergehäusebohrungen des linken Seitenteils (2) ein und drehen Sie sie im Uhrzeigersinn, um die Korpusverbinder-Bolzen zu fixieren.

SCHRITT 6

1. Bringen Sie die Rückwände (6), (8) an der Rückseite des Bücherregals an, stecken Sie 26 Schrauben (D) durch die Löcher und ziehen Sie sie an der Rückseite des Bücherregals fest.

SCHRITT 7

Option 1: Befestigung an Trockenbauwand

1. Stellen Sie den Schrank an der Wand an der gewünschten Stelle auf. Machen Sie mit einem Bleistift durch das Loch der Halterung (F) eine kleine Markierung an der Wand. Entfernen Sie den Schrank von der Wand und schrauben Sie 1 Kunststoffdübel (G) an der Bleistiftmarkierung in die Wand.
2. Stellen Sie den Schrank an die Wand, stecken Sie 1 Schraube (H) durch das Loch in der Halterung (F) und ziehen Sie sie im Kunststoffdübel (G) fest.

Option 2: Befestigung an Trockenbauwand und Holzständer

1. Stellen Sie den Schrank an der Wand an der gewünschten Stelle auf. Stecken Sie 1 Schraube (H) durch das Loch der Halterung (F) und ziehen Sie sie dann durch die Trockenbauwand hindurch im Holzbalken fest.

*Tipp: Der Ankerbügel (F) kann je nach Bedarf auf den richtigen Abstand zwischen Wand und Schrank eingestellt werden. Nach der Justierung muss die Halterung im Schrank zur Gewährleistung der Stabilität noch einmal festgezogen werden.

VORSICHTSHINWEIS FÜR ERWACHSENE: Der Schrank sollte regelmäßig auf Schäden oder lose Schrauben/Teile überprüft werden. Ergreifen Sie erforderliche Maßnahmen, um Gefahren zu beheben, wie das Anziehen von Schrauben und das Fernhalten beschädigter Teile von Kindern.

WARNUNG  **Bitte stellen Sie sicher, dass Ihr Artikel gemäß der Montageanleitung an der Wand befestigt ist.**

PFLEGEHINWEISE:

Mit einem mit Wasser angefeuchteten Tuch abwischen. Mit einem sauberen Tuch trockenwischen.

WICHTIG:

Bewahren Sie die Montageanleitung zum späteren Nachschlagen auf.