

# GAMERSUNITE

Número de lote:

Fecha de compra:



**Silla ergonómica con respaldo alto**

**Instrucciones de ensamblaje**

**Número de modelo:**

**52368-BLK**

Fabricado por: Living Style (Singapore) Pte. Limited

ESTE FOLLETO DE INSTRUCCIONES TIENE **IMPORTANTE** INFORMACIÓN SOBRE SEGURIDAD. POR FAVOR LÉALO Y GUÁRDELO PARA SU REFERENCIA EN EL FUTURO.

**Servicio al cliente: 1-800-379-9773**

## Instrucciones de ensamblaje

Desembale todas las partes con cuidado e identifíquelas usando la lista de partes antes de empezar el ensamblaje. Ponga la sillón sobre una superficie protegida para evitar rayar los componentes al ensamblarlo.

### Nota:

1. Por favor, no se pare en el cojín del asiento.
2. Para uso en interiores solamente. No lo exponga a la luz directa del sol, a fuentes de calor excesivo ni lo utilice en entornos mojados o húmedos.
3. No permita que los niños jueguen con este producto o cerca de él.
4. Solo se debe usar un paño húmedo para limpiar la superficie del tapizado. Para manchas persistentes y una limpieza general, comuníquese con una compañía de limpieza profesional de tapicería.
5. No use herramientas eléctricas. Use solamente la llave hexagonal proporcionada. Revise y vuelva a apretar los tornillos y perillas cada 90 días.
6. Las ruedas que vienen con este sillón han sido diseñadas para pisos alfombrados. No es recomendable su uso en pisos de cerámica o madera. Estas ruedas pueden causar daños en la superficie de los pisos de cerámica o madera, por lo que le sugerimos que coloque un tapete debajo del sillón para proteger el piso.

Estamos aquí para ayudarle con cualquier pregunta, comentario, o necesidad de partes de repuesto de garantía.

visite nuestra página web : **[www.trueinnovations.com](http://www.trueinnovations.com)**

Llámenos gratis a : **1-800-379-9773**

(Lunes-Viernes **6:00** am - **5:00** pm Hora del Pacífico).

# PARTES

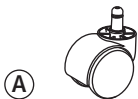

A

**Ruedas**

Cantidad: 5

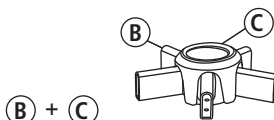

B + C

**Base y cubierta de la base**

Cantidad: 1

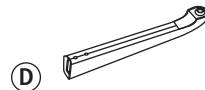

D

**Patas de metal**

Cantidad: 5

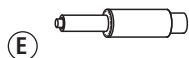

E

**Elevador de gas**

Cantidad: 1

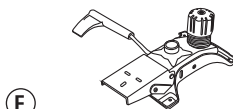

F

**Mecanismo del asiento**

Cantidad: 1



G1

**Brazo izquierdo**

Cantidad: 1



G2

**Brazo derecho**

Cantidad: 1



H

**Cojín del asiento**

Cantidad: 1



I

**Cojín del respaldo**

Cantidad: 1

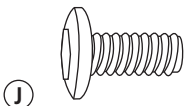

**J**

**Tornillos pequeños de 16 mm**

Cantidad: 10+1

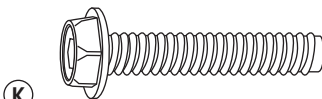

**K**

**Tornillos pequeños de 35 mm**

Cantidad: 6+1

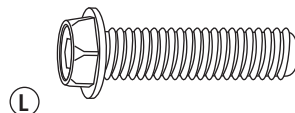

**L**

**Tornillos grandes de 32 mm**

Cantidad: 2

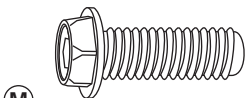

**M**

**Tornillos grandes de 25 mm**

Cantidad: 5+1



**N**

**Llave hexagonal**

Cantidad: 1

## Paso 1

Quite la cubierta de la base (C) de la base (B) y volte la base. Inserte las patas de metal (D) en la base (B) y fíjelas con tornillos pequeños de 16 mm (J). Ajuste todos los tornillos.

**Advertencia:** Ajuste completamente los diez pernos de manera manual en cada conexión o pata. Evite ajustar o desgastar demasiado los pernos. No utilice herramientas eléctricas. Si tiene problemas con el ajuste de las patas o no puede ajustar los pernos completamente, detenga la instalación. No utilice la base. Comuníquese con el Servicio de atención al cliente para obtener ayuda. Todos los pernos deben comprobarse y reajustarse cada 90 días.

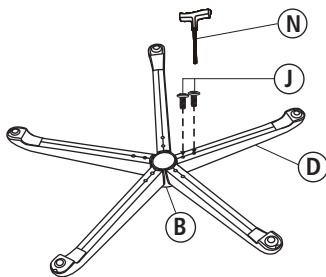
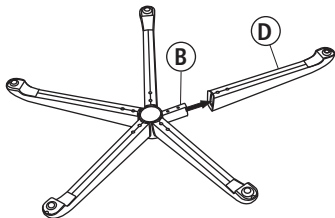
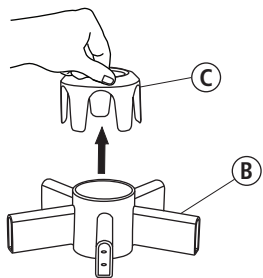
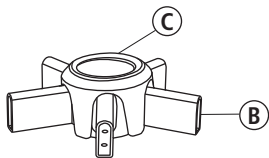

## Paso 2

Apriete los soportes de brazos (G1 y G2) a la parte inferior del cojín del asiento (H) (con la parte frontal de la brazos mirando hacia el frente del cojín del asiento) usando los tornillos pequeños de 35 mm (K).

Nota: Ajuste los tornillos completamente.

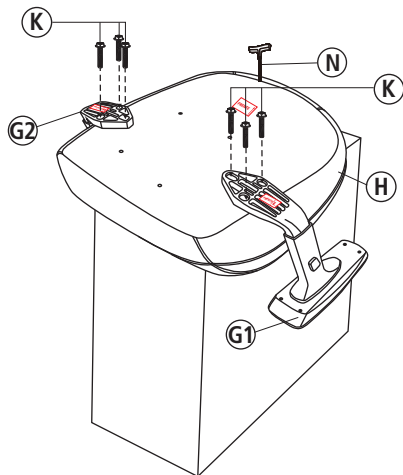

## Paso 3

Fije el mecanismo del asiento (F) a la parte inferior del cojín del asiento (H) (con el frente del mecanismo del asiento en dirección del frente del cojín del asiento), insertando los tornillos grandes de 32 mm (L) en los hoyos anteriores del mecanismo del asiento (F) y los tornillos grandes de 25 mm (M) en los hoyos posteriores del mecanismo del asiento (F) y ajuste los tornillos.

Nota: Ajuste los tornillos completamente.

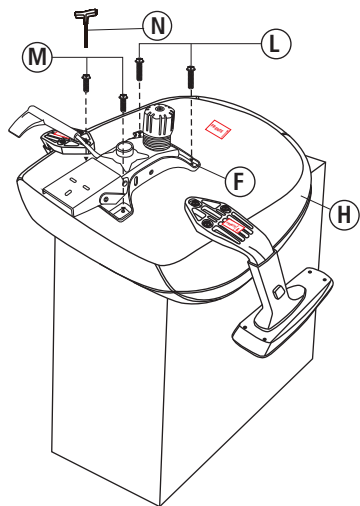

#### Paso 4

Inserte el respaldo (I) en el orificio posterior de la mecanismo de asiento (F), como se muestra en la figura. A continuación, fije con los tornillos grandes de 25 mm (M).

Nota: Ajuste los tornillos completamente.

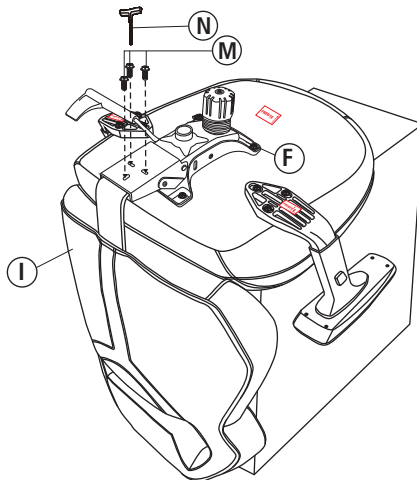

#### Paso 5

Coloque la silla ensamblada verticalmente, con la plancha del asiento hacia abajo. Inserte el elevador neumático (E) en el hoyo central de la mecanismo del asiento (F). Presione firmemente sobre el elevador neumático (E) hasta que la silla quede ajustada.

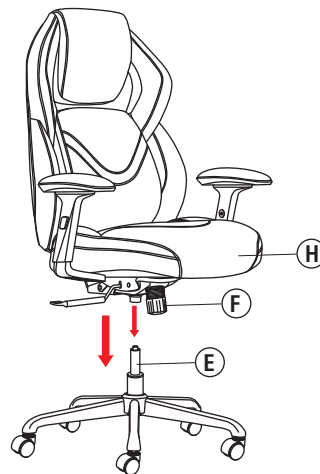

Debido al amplio apoyo lumbar que está diseñado para respirar y doblarse, puede cambiar ligeramente durante el envío. Tenga en cuenta que esto es normal. Después del armado, es posible que deba ajustar manualmente el soporte lumbar a su posición centrada con un ligero tirón hacia arriba o hacia abajo.

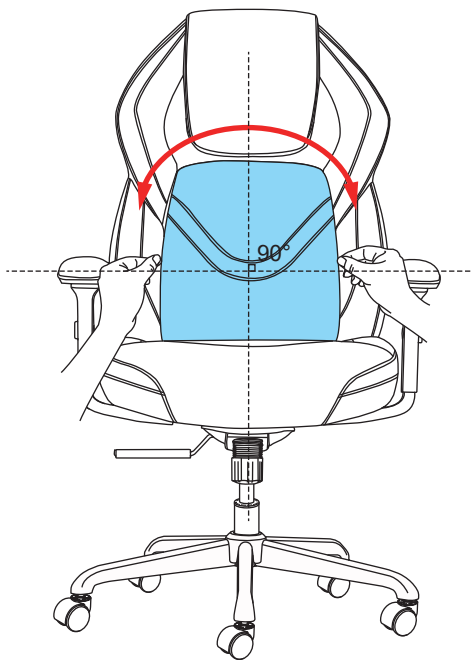

# Instrucciones de Uso

## Instrucciones de Funcionamiento - 1

### Para ajustar la altura del sillón:

Estando sentado, inclínese hacia adelante y por el lado derecho del sillón estire la mano hasta alcanzar la manija de ajuste. Suba la manija y levante ligeramente el cuerpo para que el sillón suba a la altura deseada. Cuando haya alcanzado la altura deseada, suelte el mango para bloquear la silla en la altura deseada. Para bajar el asiento, levante la manija mientras ejerce peso sobre el asiento. La silla descenderá hasta que suelte la manija o el sillón haya llegado a la posición de fondo.



## Instrucciones de Funcionamiento - 2

### Para operar el seguro de la inclinación:

Estando sentado, estire la mano por debajo del lado derecho del sillón hasta alcanzar la manija de ajuste de la altura. Jale la manija totalmente hacia afuera (alejándola del mecanismo del asiento) para que el sillón se incline hacia atrás. Empuje la manija hacia adentro, en dirección del mecanismo del asiento para bloquear el ángulo de la silla mientras alcanza la posición deseada. Una vez que desee liberar el mecanismo de la posición de bloqueo, jale la manija totalmente hacia afuera (si jale la manija totalmente hacia afuera, aplique más peso hacia atrás en el respaldo acolchado y, luego, suelte, de esa manera, el respaldo acolchado volverá a su posición normal).



### Instrucciones de Funcionamiento - 3

#### Para ajustar la tensión del mecanismo de inclinación:

Busque bajo el centro frontal de la silla, tome la perilla redonda (R) y gírela en sentido contrario a las manillas del reloj para apretar el mecanismo de inclinación para usuarios pesados. Gire la perilla (R) en el sentido de las manecillas del reloj para aflojar el mecanismo de inclinación para usuarios más livianos. Gire la perilla (R) hacia la derecha hasta que sienta la resistencia deseada.

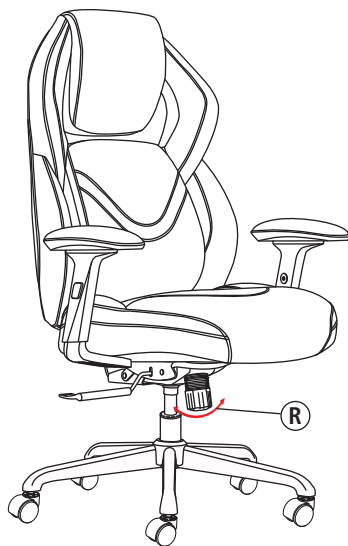

## Instrucciones de Funcionamiento - 4

### Sobre la transpirabilidad del cojín de aire lumbar:

Mientras esté sentado, los contornos de aire libre del cojín, diseñados para respirar y moverse, pueden proporcionar soporte continuo de forma dinámica al conectar con el movimiento natural de su cuerpo. El cojín de aire se adapta a la curva de su columna y está diseñado para aliviar el estrés de su espalda.

\*Nota: no está diseñado para diagnosticar, tratar, curar o prevenir enfermedades. Si el dolor aumenta, discontinúe su uso.

## Instrucciones de Funcionamiento - 5

### Sobre la postura neutral del cojín de aire lumbar:

La silla Air™ ha demostrado ayudar al usuario a conseguir una posición neutra. La posición neutra ha demostrado reducir la tensión en la espalda y aumentar la comodidad al permanecer sentado por mucho tiempo.

\*Proporciona apoyo constante mientras usted se recuesta y dobla

\*Eje lumbar flexible que se ajusta a cada movimiento

\*El adecuado apoyo lumbar continuo ayuda a mantener el cuerpo en una posición de trabajo óptima para máxima comodidad



## Instrucciones de Funcionamiento - 6

### Para ajustar la altura de los brazos:

Presione los botones de los brazos de la silla. Presione los botones para permitirle que se muevan los brazos libremente y después libere los botones una vez que alcance la altura deseda.



## Instrucciones de Funcionamiento - 7

### Para ajustar el ángulo almohadillas de los brazos:

Mientras está sentado, sujete el extremo delantero de almohadillas de los brazos y gire a la izquierda o la derecha. Ajustar el ángulo del brazo puede ayudar a brindar soporte para diferentes tipos de trabajos y cambios de postura.

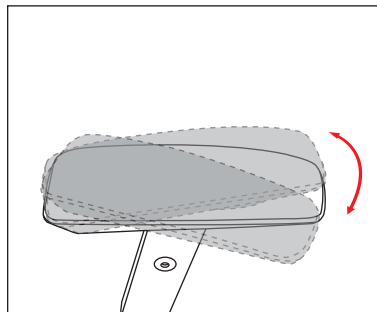

## Instrucciones de Funcionamiento - 8

### Para ajustar los apoyabrazos hacia delante o hacia atrás:

Mientras está sentado, sujete los apoyabrazos y empuje hacia delante o hacia atrás a la posición deseada.

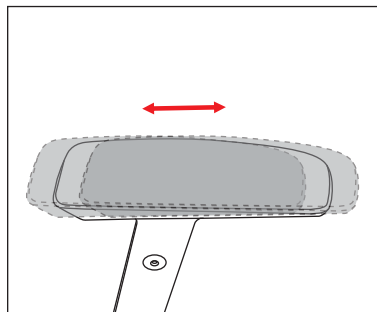

## Instrucciones de Funcionamiento - 9

### Giro de 360°:

Giro de 360° del asiento.



## Garantía Limitada

Los asientos de True Innovations están garantizados contra defectos de material y mano de obra mientras continúen bajo la propiedad del “comprador original”. El “comprador original” se define como la parte o entidad que compra muebles True Innovations de un minorista de True Innovations autorizado, tal como se indique en el **recibo de venta original**. Esta garantía no cubre asientos “en el estado en que se encuentran” o los que han tenido dueño(s) anterior.

True Innovations garantiza que sus productos están libres de defectos de materiales y mano de obra (con excepción del desgaste y deterioro normal, desvanecimiento y estiramiento), durante uno año contados a partir de la fecha de compra, con la excepción de las condiciones indicadas a continuación, bajo la garantía limitada.

Las excepciones o exclusiones bajo esta garantía son las siguientes:

1. Cualquier reclamo referente a la garantía presentado después del período limitado de la garantía o sin la prueba adecuada de compra, no incluirá el costo de las partes, la mano de obra o el transporte.
2. Esta garantía no se aplicará a los productos True Innovations que hayan sido objeto de uso inapropiado, negligencia, alteración, modificación o adiciones, causados sea por el comprador original, durante el transporte, almacenamiento, accidente, fuego, inundación o actos de Dios.

En caso de algún defecto en el material o en la mano de obra, cubierto por esta garantía, True Innovations reparará o reemplazará, a su discreción, sin cargo, el mueble garantizado en el transcurso de un período razonable de tiempo. Nos reservamos el derecho de pedir que se nos devuelvan las partes dañadas cuando así lo solicitemos. Las señales naturales, tales como cicatrices, impresiones, variaciones en el grano, arrugas, variaciones del color, etc., serán consideradas como características normales y no se consideran defectos. No podemos garantizar la piel contra arañazos o raspaduras, ya que la piel de todo tipo está sujeta a un ligero desgaste por el uso.

Para efectuar reclamos o hacer preguntas con referencia a esta garantía, sírvase comunicarse con el departamento de Servicio al Cliente de True Innovations en nuestra página web **www.trueinnovations.com**. Debe tener lista la siguiente información: su nombre, dirección, número de teléfono durante el día, modelo y número de pedido del producto, fecha de compra y la tienda donde lo compró. True Innovations requiere la presentación del recibo de venta original para todas las solicitudes, a fin de confirmar que usted es el comprador original, de conformidad con nuestra garantía por escrito.

Esta garantía le concede derechos legales específicos. Asimismo, podría tener otros derechos, que varían de Estado a Estado.

Todas las garantías están limitadas al comprador original y al uso normal, el que se define como una semana laboral de cuarenta horas por una persona que pese menos de 300 libras.

Si prefiere hablar con un representante de servicio, puede llamar sin costo al teléfono 1-800-379-9773.