

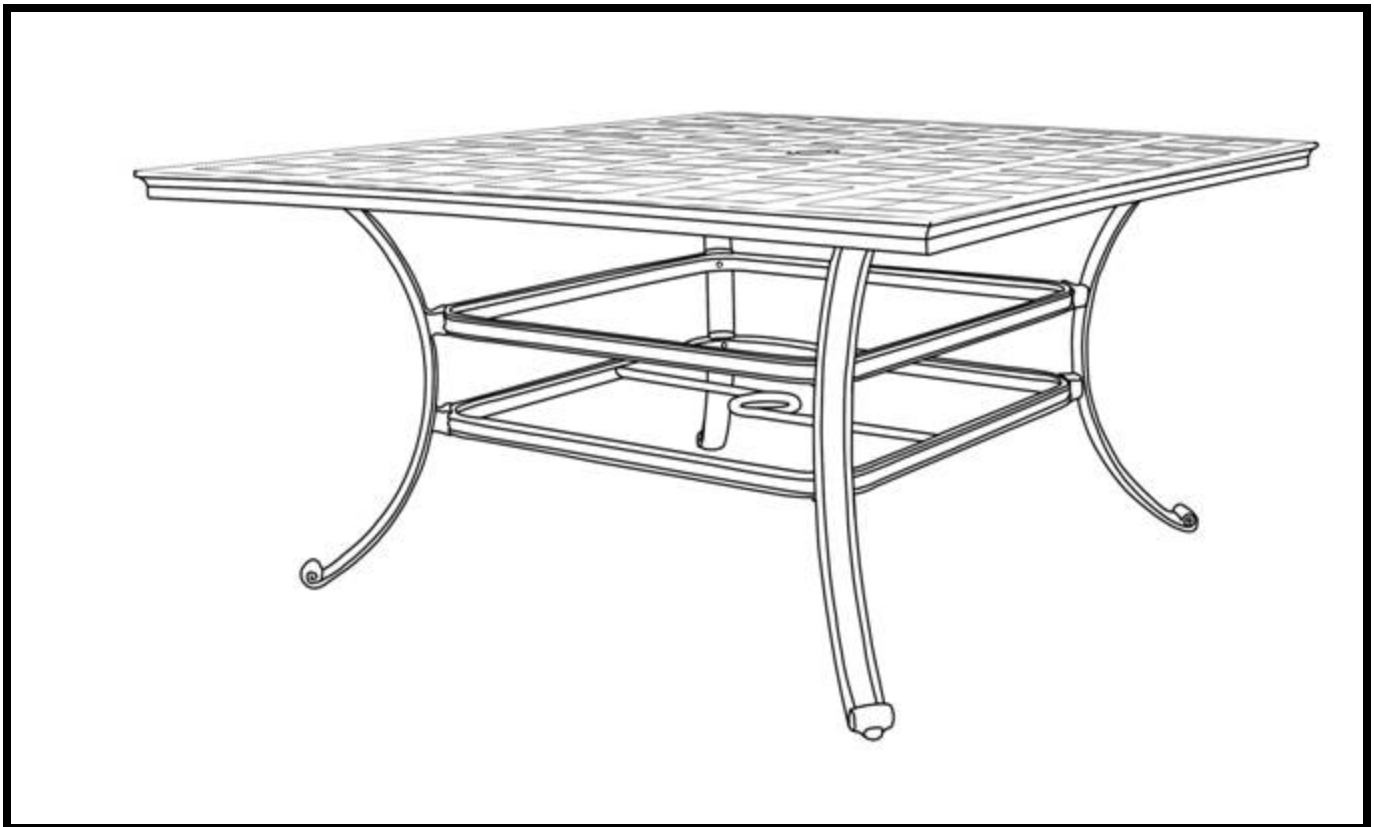

Model # : FI-BAR10DIN-S10

Barcelona 57 1/2" Sq. Dining Table



Customer Service

E-Mail : customerservice@foremostgroups.com

9:00a.m. – 5:30p.m. EST, M-F

Toll Free 1-800-443-1410

Fax: (973) 428-6166

Website: www.foremostgroups.com











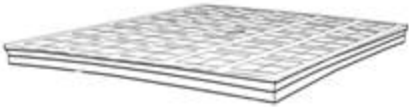



WARNING!

- Failure to tighten bolts may cause injury.
- Dining tables have a 250 lbs weight capacity.

Please read instructions carefully and thoroughly before assembling. Check parts against the parts list to make sure you have all the parts needed for proper assembly. Familiarize yourself with the inventory of parts and the accompanying illustrations to ensure safe and proper assembly.

Place table on a non-abrasive flat surface to prevent scratching.

PARTS LIST

PART	DESCRIPTION	PICTURE	QTY
A	TABLE TOP		1
B	TABLE LEG		2
C1	LEG CONNECTOR RING		1
C2	LEG CONNECTOR RING		1
D	BOLT (5/16*30MM)		4
E	BIG FLAT WASHER		4
F	BIG LOCK WASHER		4
G	NUT		4
H	NUT COVER		4
I	BOLT(1/4*35)		8
J	SMALL FLAT WASHER		8
K	SMALL LOCK WASHER		8
L	PVC COVER		8
N	WRENCH		1
O	HEX SCREW DRIVER		1

1

Carefully turn the table top (A) upside down on a soft surface. Loosely attach the table legs (B) to table top (A) with bolts (D) through the table leg, big flat washers (E), big lock washers (F) and securing with nut (G) using wrench (N). As shown in figure 1.

Do not tighten the bolts at this point.

(Figure 1)

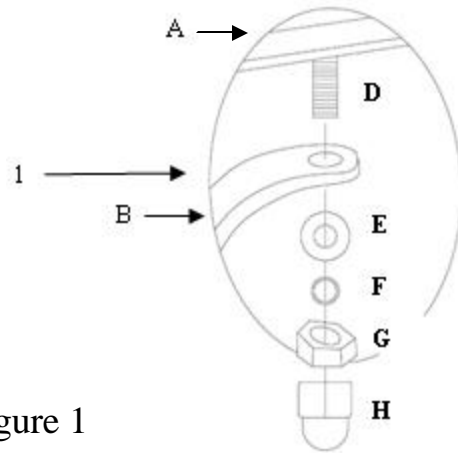

Figure 1

2

Loosely attach the leg connector rings (C1&C2) to table legs (B) with bolts (I) through lock washers (K) and small flat washers (J) using hex screw driver (O). As shown in figure 2.

Do not tighten the bolts at this point.

(Figure 2)

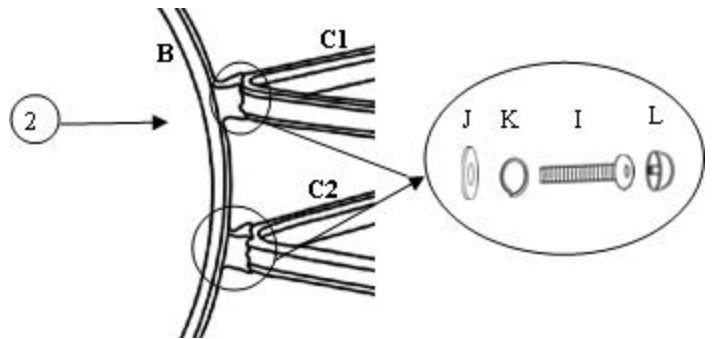

Figure 2

3

Once all the table legs are aligned correctly, tighten all nuts (G) and bolts (I) with wrench (N) and hex screw driver (O). With the help of another person, carefully turn the table to the upright position. Cover all nuts (G) with nut cover (H) and all bolts (I) with PVC cover (L).

(Figure 3)

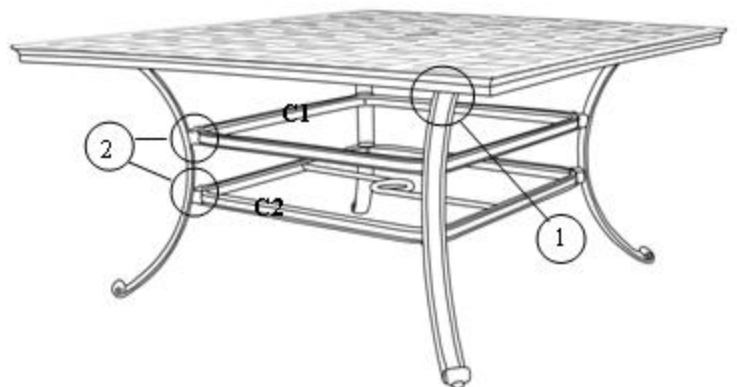

Figure 3

CARE AND MAINTENANCE

Clean furniture frame with wet towel using mild soap and water solution. Dry completely with soft towel. Clean cushions and sling seat material with a mild solution of soap and water and hang cushions to drip dry completely. It is recommended that cushions be stored in a dry area during rain and if they are not in use and in direct sunlight. Do not machine wash or dry. Do not use bleach or strong solvents to clean any of your patio furniture. It will harm both fabrics and metal finishes. Caution should be used when using oils, lotions and other chemicals such as chlorine or repeated exposure to extreme weather conditions (including heat), which may cause permanent discoloration to the fabric. To maintain and protect the furniture, always cover it with an outdoor furniture cover or store in a safe dry area when not in use for long periods of time.

Limited 5 Years Warranty

General Residential Warranty

We warranty all our residential use furniture for 5 years. The warranty is valid from the date of purchase and applies only to the original purchaser. If your Foremost Casual frame fails structurally during normal usage (other than damage as a result of dropping or breaking a cast part other than a weld is not covered under this warranty) or if the finish peels, cracks or blisters within 1 year, we will repair, refinish or replace the frame at manufacturer's discretion (with same or similar product if discontinued) without charge. Due to the unique nature of hand-applied finishes the color of a replacement item(s) may not match exactly. Parts and labor are included.

Frames

Frames are warranted to be free from defects in materials and workmanship for a period of 5 years. Damage to frames or welds due to improper assembly or exposure to water and sub-freezing temperatures, is not covered. Breakage that is a result of product being dropped, acts of God, acts of war, etc. are not covered.

Finish

The finish is warranted against peeling, cracking, or blistering for a period of 1 year provided the product has not been scratched or abraded. Scratches and chips resulting from normal wear and tear are not covered. Fading resulting from exposure to elements is not covered. Stains as a result of chemical spills and certain food items are not covered.

Fabric (if applicable)

Fabric and cushions are warranted for a period of one (1) year against seams separating or tearing. Fading or discoloration resulting from exposure to the elements, chemicals, or from spills is not covered. Fabrics are not warranted against mildew.

Umbrellas & Umbrella Bases

The finish is warranted against peeling, cracking, or blistering for a period of one (1) year provided the product has not been scratched or abraded. Scratches and chips resulting from normal wear and tear are not covered. Fading resulting from exposure to elements is not covered. Stains as a result of chemical spills and certain food items are not covered. Rust is not covered.

Straps and/or Wicker Weave (if applicable)

Straps and/or wicker weave are warranted for a period of one (1) year against separation or tearing. Fading or discoloration resulting from exposure to the elements, chemicals, or from spills is not covered.

Freight

Shipping and handling charges are at all times the responsibility of the claimant. We do not ship outside of the North American continent.

Warranty Exclusions

Failure caused by unreasonable or abusive use. Furniture that were clearance items, display models or items purchased in an "as is" condition, freight damage, furniture damaged by acts of nature, vandalism, fire, abuse, lack of proper care and maintenance, or improper assembly; straps and fabric against normal fading or discoloration from exposure to elements, oils, spills, fluids or chemicals; table top against breakage; hardware against corrosion or rusting; buckling or splitting of tubing resulting from exposure to water and freezing temperatures; glass table tops, purchased or replacement parts; plastics. Also excluded: loss of use of time and or inconvenience, money, travel, packaging or any other consequential or incidental damages. In no event shall Foremost Groups Inc. responsibility exceed the value of the replacement product.

Warranty is to the original purchaser when items are purchased from one of our authorized retailers and is not transferable. All warranty claims must be submitted with a dated register receipt within the warranty period. Should replacement of the warranted item be unavailable, Foremost Groups Inc. reserves the right to substitute items of our choice similar in style, color and quality. For quality control purposes and verification, we reserve the right to request photographs of the damage item(s). The terms of this warranty are subject to change without notice.

To obtain warranty service in the US, please contact Foremost Groups Customer Relations Department at (800) 443-1410, between the hours of 9:00 am and 5:30 pm EST, Monday thru Friday or **fax your request to (973) 428-6166** or **email us at customerservice@foremostgroups.com**.



Modelo No.: FI-BAR10DIN-S10

Mesa de comedor de 57 ½ pulg.² Barcelona

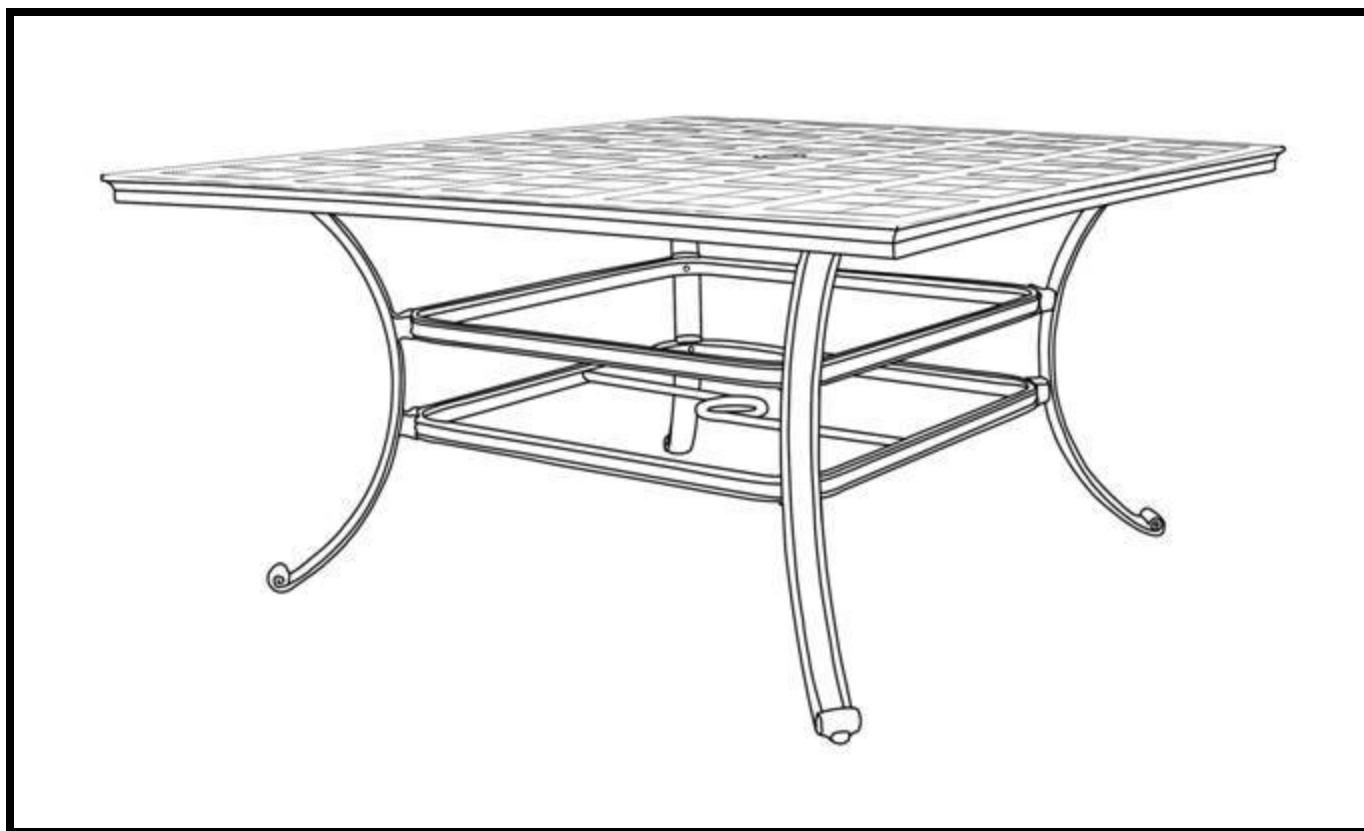

Departamento de atención al cliente

Correo electrónico: customerservice@foremostgroups.com (US)

De lunes a viernes, entre las 9:00 a.m. y las 5:30 p.m. hora normal del este (EE.UU.)

Línea gratuita 1-800-443-1410 (EE.UU.)

Fax: 973-428-6166 (EE.UU.)

Portal: www.foremostgroups.com (EE.UU.)

¡ADVERTENCIA!

- El no apretar los pernos puede provocar lesiones.
- Las mesas de comedor pueden soportar un peso de hasta 250 lb.

Antes de armar el producto, lea todas las instrucciones detenidamente. Verifique las piezas contra la lista de piezas para asegurarse de tener todo lo necesario para un armado correcto. Para armar la unidad de manera segura y adecuada, familiarícese con el inventario de piezas y con las ilustraciones adjuntas.

Coloque la mesa sobre una superficie plana y no abrasiva para evitar rayones.

LISTA DE PIEZAS

PIEZA	DESCRIPCIÓN	DIBUJO	CTD.
A	TABLERO DE MESA		1
B	PATA DE LA MESA		2
C}1	ANILLO DE CONEXIÓN DE LAS PATAS		1
C2	ANILLO DE CONEXIÓN DE LAS PATAS		1
D	PERNO (5/16* 30 MM)		4
E	ARANDELA PLANA GRANDE		4
F	ARANDELA DE PRE-SIÓN GRANDE		4
G	TUERCA		4
H	TAPA DE LA TUERCA		4
I	PERNO (1/4 * 35)		8
J	ARANDELA PLANA PEQUEÑA		8
K	ARANDELA DE PRE-SIÓN PEQUEÑA		8
L	TAPA DE PVC		8
N	LLAVE INGLESA		1
O	DESTORNILLADOR HEXAGONAL		1

1

Con cuidado, coloque el tablero de la mesa (A) al revés sobre una superficie suave. Sin apretar, fije las patas de la mesa (B) al tablero de la mesa (A) con los pernos (D), haciéndolos pasar por la pata de la mesa, las arandelas planas grandes (E), las arandelas de presión grandes (F) y asegúrelas con la tuerca (G) usando la llave inglesa (N), como se ilustra en la figura 1.

No apriete los pernos en este momento.



Figura 1

2

Sin apretar, fije los anillos de conexión de las patas (C1 y C2) a las patas de la mesa (B) con los pernos (I), haciéndolos pasar por las arandelas de presión (K) y las arandelas planas pequeñas (J) usando el destornillador hexagonal (O), como se ilustra en la figura 2.

No apriete los pernos en este momento.

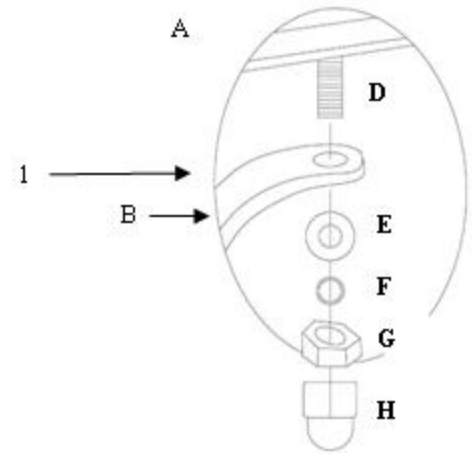
(Figura 2)



Figura 2

3

Una vez que todas las patas de la mesa estén alineadas correctamente, apriete todas las tuercas (G) y los pernos (I) con la llave inglesa (N) y el destornillador hexagonal (O). Con la ayuda de otra persona, coloque cuidadosamente la mesa en posición vertical. Cubra todas las tuercas (G) con las tapas de las tuercas (H) y todos los pernos (I) con las tapas de PVC (L).

(Figura 3)

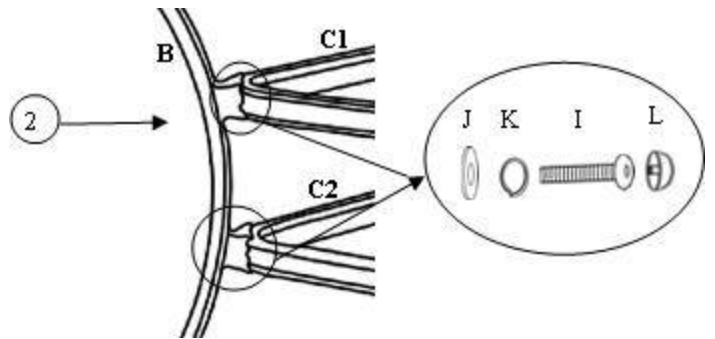

Figura3

CUIDADO Y MANTENIMIENTO

El bastidor de todas las sillas y las mesas se debe lavar con una solución suave de agua y jabón. Enjuáguelo con agua limpia y séquelo con una toalla suave. No use lejía ni disolventes fuertes para limpiar los muebles de patio. Para cuidar y proteger los muebles, cúbralos siempre con una cubierta para muebles de jardín o guárdelos en un lugar seguro cuando no los use por mucho tiempo. Tenga cuidado al usar aceites, lociones y otros productos químicos como el cloro, o al exponer con frecuencia los muebles a la intemperie (incluyendo los días de mucho calor), ya que la tela puede perder su color para siempre. Retire los cojines y guárdelos en un lugar seco cuando llueva o nieve. Si los cojines se mojan, cuélguelos del bastidor de la silla para que se sequen por completo antes de usarlos o de guardarlos. En sitios donde caigan nevadas fuertes, no permita que la nieve se acumule sobre la mesa ya que se puede romper debido al exceso de peso.

Garantía limitada de 5 años

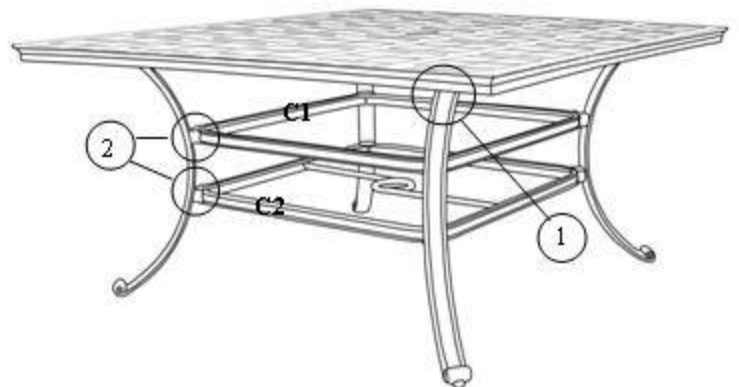
Garantía general de uso doméstico

Garantizamos nuestros muebles por 5 años en condiciones de uso doméstico. Esta garantía es válida desde la fecha de compra y se otorga únicamente al comprador original. Si el bastidor de su mueble Foremost Casual presenta defectos estructurales en condiciones de uso normal (distintos a los daños producidos al dejar caer o romper una pieza de metal fundido que no sea una soldadura, que no están amparados por esta garantía) o si el acabado se descascara, agrieta o se levanta antes de 1 año, repararemos, volveremos a pintar o cambiaremos el bastidor, a criterio del fabricante (por un producto igual o parecido si fue descontinuado), sin costo alguno. Debido a la naturaleza singular de los acabados aplicados a mano, es posible que el color de la pieza o piezas de recambio no sea exactamente igual. Se incluyen las piezas y la mano de obra.

Los bastidores

Garantizamos que los bastidores no presentarán defectos de materiales ni de mano de obra por un periodo de 5 años. No quedan amparados los daños que los bastidores sufran por el armado indebido o por la exposición al agua y a las temperaturas bajo cero. No quedan amparadas las roturas debidas a la caída del producto, actos de fuerza mayor, actos de guerra, etc.

El acabado

Garantizamos el acabado contra el descascamiento, el agrietamiento y el levantamiento por un período de 1 año, siempre que el producto no haya sufrido raspaduras o abrasiones. No están amparadas las raspaduras ni el descascamiento debidos al uso y al desgaste normales. No está amparada la pérdida de color debida a la exposición a la intemperie. No están amparadas las manchas ocasionadas por derrames de sustancias químicas y de ciertos alimentos.

La tela (si corresponde)

Garantizamos la tela y los cojines contra la rotura y separación de las costuras por un período de un (1) año. No está amparada la pérdida de color debida a la exposición a la intemperie, a sustancias químicas o a los derrames de líquidos. **Las telas no están garantizadas contra las manchas de humedad.**

Las sombrillas y sus bases

Garantizamos el acabado contra el descascamiento, el agrietamiento y el levantamiento por un período de un (1) año, siempre que el producto no haya sufrido raspaduras o abrasiones. No están amparadas las raspaduras ni el descascamiento debidos al uso y al desgaste normales. No está amparada la pérdida de color debida a la exposición a la intemperie. No están amparadas las manchas ocasionadas por derrames de sustancias químicas y de ciertos alimentos. No está amparada la oxidación.

Las tiras y/o el entramado de mimbre (si corresponde)

Las tiras y/o el entramado de mimbre (si corresponde) Garantizamos las tiras y/o el entramado de mimbre contra la rotura o la separación por un período de un (1) año. No está amparada la pérdida de color debida a la exposición a la intemperie, a sustancias químicas o a los derrames de líquidos.

El flete

Los costos de envío y manejo correrán por cuenta del cliente en todo momento. No hacemos envíos fuera del continente norteamericano.

Exclusiones de la garantía

Las fallas debidas a un uso no razonable o al abuso. Los muebles vendidos en liquidación, los modelos de exhibición o los productos adquiridos "como están", los daños ocurridos durante el envío, los daños producidos por actos de la naturaleza, vandalismo, incendios, abuso, falta de cuidado y de mantenimiento debidos, o por el armado incorrecto; las tiras y la tela contra la pérdida de color normal por la exposición a la intemperie, los aceites, derrames, líquidos o sustancias químicas; las encimeras de las mesas contra la rotura; los herrajes contra la corrosión o la oxidación; la deformación o rotura de los tubos debido a la exposición al agua y a temperaturas bajo cero; las encimeras de vidrio, las piezas adquiridas o de reemplazo; las piezas de plástico. También se excluye la pérdida de disfrute y las molestias, los costos, el traslado, el embalaje y cualquier otro daño secundario o incidental. La responsabilidad de Foremost Groups Inc. se limitará en todo momento al valor del producto de recambio.

La garantía se ofrece al comprador original cuando los productos se adquieren de uno de nuestros vendedores minoristas autorizados, y es intransferible. Todos los reclamos en virtud de la garantía se deben presentar junto con un comprobante de caja fechado, dentro del plazo de la garantía. Si no se dispone de una pieza de recambio para el producto garantizado, Foremost Groups Inc. se reserva el derecho de sustituir tal pieza por una de estilo, color y calidad parecida, a nuestro criterio. Para fines de control de calidad y de verificación, nos reservamos el derecho de solicitar fotografías de la(s) pieza(s) dañada(s). Las condiciones de esta garantía están sujetas a cambios sin previo aviso.

Para obtener servicio de garantía en EE UU, sírvase comunicarse con el Departamento de atención al cliente de Foremost Groups, llamando al (800) 443-1410, de lunes a viernes, entre las 9.00 y las 17.30 horas, **hora normal del Este; enviando su solicitud por fax al (973) 428-6166 o por correo electrónico a customerservice@fitnjo.com; o visite nuestro portal en www.foremostgroups.com.**